

RDS REMOTE DISPLAY

RDS 1562



- FR** Mode d'emploi et d'installation
- DE** Installations- und Benutzerhandbuch
- ES** Manual de instalación y uso

- TABLEAU À DISTANCE RDS 1562**
- FERNBEDIENUNGSTAFEL RDS 1562**
- PANEL REMOTO RDS 1562**



FR SOMMAIRE

- Pag. 4 CARACTÉRISTIQUES ET INSTALLATION: intallation de l'instrument
 - Pag. 5 INSTALLATION: intallation sur panneau
 - Pag. 6 INSTALLATION: branchement électrique - schéma de connexion
 - Pag. 7 INSTALLATION: connexion réseau CAN bus chargeur de batteries en parallèle
 - Pag. 8 FONCTIONNEMENT: fonctionnement de l'instrument - stand by
 - Pag. 9 FONCTIONNEMENT: configuration de l'instrument et du chargeur de batteries - schéma de la structure des menus
 - Pag. 10 PROGRAMMATION: entrée dans les menus secondaires - configuration groupe et priorité CAN
 - Pag. 11 PROGRAMMATION
 - Pag. 12 PROGRAMMATION
 - Pag. 13 PROGRAMMATION
 - Pag. 14 GESTION DES PROBLEMES: signalisation des problemes - messages des problèmes avec reset automatique
 - Pag. 15 GESTION DES PROBLEMES: message d'avertissement - message d'état
 - Pag. 16 GESTION DES PROBLEMES: signalisation des problemes - gestion des problemes de l'instrument
 - Pag. 17 CARACTÉRISTIQUES TECHNIQUES
-

DE INHALTSANGABE

- S. 18 EIGENSCHAFTEN UND INSTALLATION: Installation des geräte
 - S. 19 INSTALLATION: installation an der Schalttafel
 - S. 20 INSTALLATION: Stromanschluss - Anschlussplan
 - S. 21 INSTALLATION: Anschluss Can Bus Netzwerk Batterieladegerät mit Parallelschaltung
 - S. 22 BETRIEB: Gerätebetrieb - Stand-by
 - S. 23 BETRIEB: Konfiguration des geräte und des ladegeräte - aufrufen der Untermenüs
 - S. 24 PROGRAMMIERUNG: aufrufen der Untermenüs - Konfiguration des Aggregats und CAN-Priorität
 - S. 25 PROGRAMMIERUNG
 - S. 26 PROGRAMMIERUNG
 - S. 27 PROGRAMMIERUNG
 - S. 28 PROBLEMVERWALTUNG: Problemanzeige - Probleme mit automatischer Rückstellung - Problemverwaltung
 - S. 29 PROBLEMVERWALTUNG: Warnmeldungen - Statusmeldungen
 - S. 30 PROBLEMVERWALTUNG: Problemanzeige - Verwaltung von Funktionsstörungen
 - S. 31 TECHNISCHE DATEN
-

ES INDICE

- Pág. 32 CARACTERÍSTICAS E INSTALACIÓN: instalación del instrumento
 - Pág. 33 INSTALACIÓN: instalación sobre el panel
 - Pág. 34 INSTALACIÓN: conexión eléctrica - esquema de conexión
 - Pág. 35 INSTALACIÓN: conexión de red CAN bus cargador de baterías en paralelo
 - Pág. 36 FUNCIONAMIENTO: funcionamiento del instrumento - stand-by
 - Pág. 37 FUNCIONAMIENTO: configuración del instrumento y del cargador de baterías - esquema da estrutura do menú
 - Pág. 38 PROGRAMACIÓN: acceso a los menús secundarios - configuración grupo y prioridad CAN
 - Pág. 39 PROGRAMACIÓN
 - Pág. 40 PROGRAMACIÓN
 - Pág. 41 PROGRAMACIÓN
 - Pág. 42 GESTIÓN DE PROBLEMAS: señalización de problemas con reset automatico - mensajes problemas con reset automatico
 - Pág. 43 GESTIÓN DE PROBLEMAS: mensajes de advertencia - mensajes de estado
 - Pág. 44 GESTIÓN DE PROBLEMAS: señalización de problemas con reset manuale - gestión de problemas del instrumento
 - Pág. 45 ESPECIFICACIONES TÉCNICAS
-



RDS 1562

Le tableau à distance RDS 1562 est un instrument permettant de surveiller l'état et la configuration de certains paramètres des chargeurs de batterie Quick® série SBC NRG+ Medium et High au moyen d'une interface de communication CAN bus.

D'autres avantages offerts par le RDS 1562 sont:

- Ecran LCD alphanumérique.
- Interface usager multilingue.
- Affichage simultané des trois tensions de sortie du chargeur de batterie.
- Affichage du courant total fourni par le chargeur de batterie.
- Rétroéclairage de l'affichage réglable sur 6 niveaux d'intensité.
- Contraste de l'affichage réglable sur 5 niveaux d'intensité.
- Buzzer utilisé pour les signalisations sonores.
- Possibilité de régler les paramètres sur le chargeur de batterie.
- Alimentation électrique universelle 12/24 Vdc (alimentation par le port CAN OUT du chargeur de batteries).
- Interface CAN bus pour le transfert de données.
- Facilité d'installation.
- Fonctionnement sous différentes conditions de température.
- Protection contre l'inversion de polarité.

INSTALLATION



L'installation de l'instrument doit être effectuée par un personnel qualifié.

AVANT D'UTILISER L'INSTRUMENT, LIRE ATTENTIVEMENT MODE D'EMPLOI. EN CAS DE DOUTE, CONTACTER LE REVENDEUR OU LE SERVICE APRES VENTE CLIENTS QUICK®.



En cas de discordances ou d'éventuelles erreurs entre la traduction et le texte original en italien, se référer au texte italien ou anglais.



Ce dispositif a été conçu et réalisé pour être utilisé sur des bateaux de plaisance. Tout autre emploi est interdit sans autorisation écrite par la société Quick®.

Le tableau à distance RDS 1562 Quick® a été conçu pour les utilisations décrites dans ce manuel d'utilisation. La société Quick® ne peut être tenue responsable des dommages directs ou indirects causés par une utilisation impropre de l'appareil, par une mauvaise installation ou par de possibles erreurs contenues dans ce manuel.

L'ENDOMMAGEMENT DE L'INSTRUMENT PAR UN PERSONNEL NON AUTORISE ENTRAINE L'ANNULATION DE LA GARANTIE.

L'EMBALLAGE CONTIENT LES ÉLÉMENTS SUIVANTS: RDS 1562 - châssis - gabarit de perçage - câble de branchement - 2 connecteurs de terminaison - conditions de garantie - manuel d'emploi et d'installation.

INSTALLATION DE L'INSTRUMENT

Ci-dessous nous avons décrit une procédure d'installation typique. Il est impossible de décrire une procédure qui soit applicable à toutes les situations. Adapter cette procédure afin de répondre à vos exigences.

Trouver la position la plus adaptée pour placer l'instrument selon les critères suivants:

- L'instrument doit être placé de manière que l'opérateur puisse le lire facilement.
- Choisir un emplacement qui est propre, lisse et plan.
- Il doit y avoir un accès à l'arrière pour faciliter l'installation et l'entretien.
- Il doit y avoir un espace suffisant derrière la position choisie pour placer le dos de l'instrument et les connecteurs.
- La partie arrière de l'instrument doit être protégée contre tout contact avec l'eau ou l'humidité.
- Faire particulièrement attention quand vous réalisez les orifices sur les panneaux ou sur certaines parties du bateau. Ces orifices ne doivent pas fragiliser ou causer la rupture de la structure de l'embarcation.



L'instrument répond aux standards CEM (compatibilité électromagnétique) mais il est nécessaire de procéder à une installation correcte afin de ne pas compromettre ses propres prestations et celles des instruments qui sont placés à côté.

Pour cette raison l'instrument doit être positionné au moins:

- à 25 cm du compas.
- à 50 cm de tout appareil radio récepteur.
- à 1 m de tout appareil radio transmetteur (sauf SSB).
- à 2 m de tout appareil radio transmetteur SSB.
- à 2 m des faisceaux radar.

INSTALLATION SUR PANNEAU

Après avoir choisi l'emplacement de l'instrument, procéder comme indiqué ci-dessous:

- Placer le gabarit de perçage (fourni avec l'équipement) sur la surface où sera installé l'instrument.
- Marquer le centre de chaque orifice.
- Réalisation de la fente pour loger l'arrière de la commande à distance.
- Retirer le gabarit et les éventuelles bavures.
- Introduire l'instrument dans son logement.
- Fixer l'instrument au panneau à l'aide des quatre vis à tête évasée (non fournies avec l'appareil).
- Placer le châssis sur l'instrument.

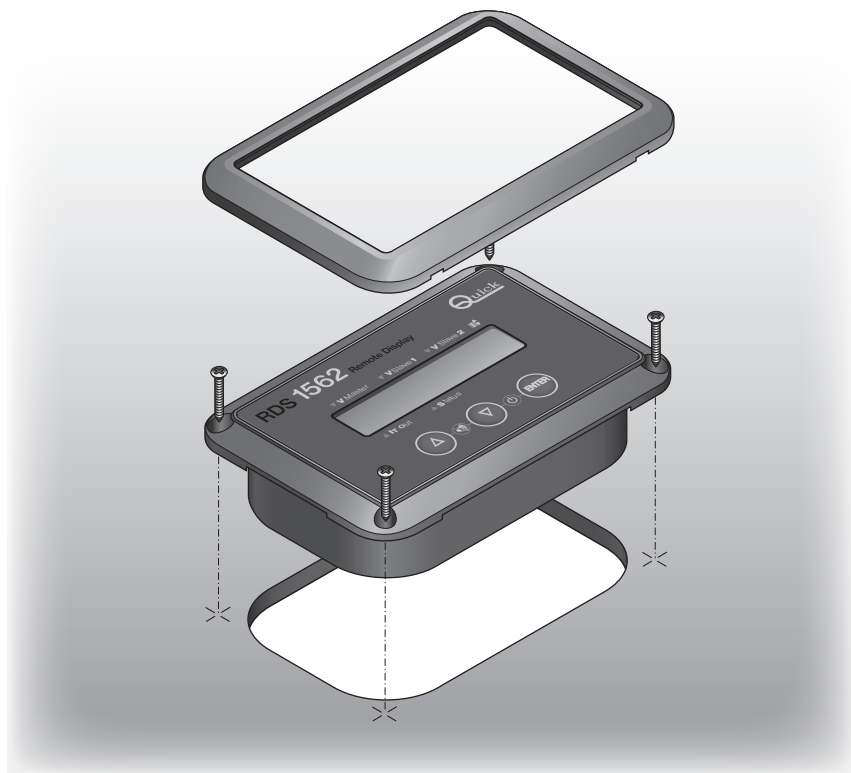



BRANCHEMENT ELECTRIQUE

L'instrument répond aux standards CEM (compatibilité électromagnétique) mais il est nécessaire de procéder à une installation correcte afin de ne pas compromettre ses prestations et celles des instruments qui sont placés à côté.

Pour cette raison l'instrument doit être éloigné d'au moins:

- à 1 m des câbles qui transportent un signal radio (sauf émetteurs BLU).
- à 2 m des câbles qui transportent le signal radio de radio des émetteurs BLU.

Suivre les règles indiquée ci-dessous pour la réalisation de l'installation électrique relative à l'instrument:

- Utiliser le câble fourni ou une patch-cord UTP CAT5 comme connexion de l'interface et alimentation de l'instrument (signaux CANH et CANL).
- La longueur maximale totale du câble donnée doit être inférieure à 100 mètres.

A l'arrière de l'instrument se trouvent deux prises RJ45 pour le branchement au chargeur de batterie et à la borne.

L'instrument est alimenté par la prise CAN OUT du chargeur de batteries. En cas d'extinction du chargeur de batteries, auquel est(ont) branché(s) un ou plusieurs groupes de batteries, l'instrument RDS 1562 continuera à afficher la tension sur les bornes de sortie du chargeur, si le mode moniteur est activé, en s'alimentant par le groupe de batteries raccordé à la sortie MASTER (le courant requis par l'instrument RDS 1562 est de 50mA).

SCHEMA DE CONNEXION FIG.1

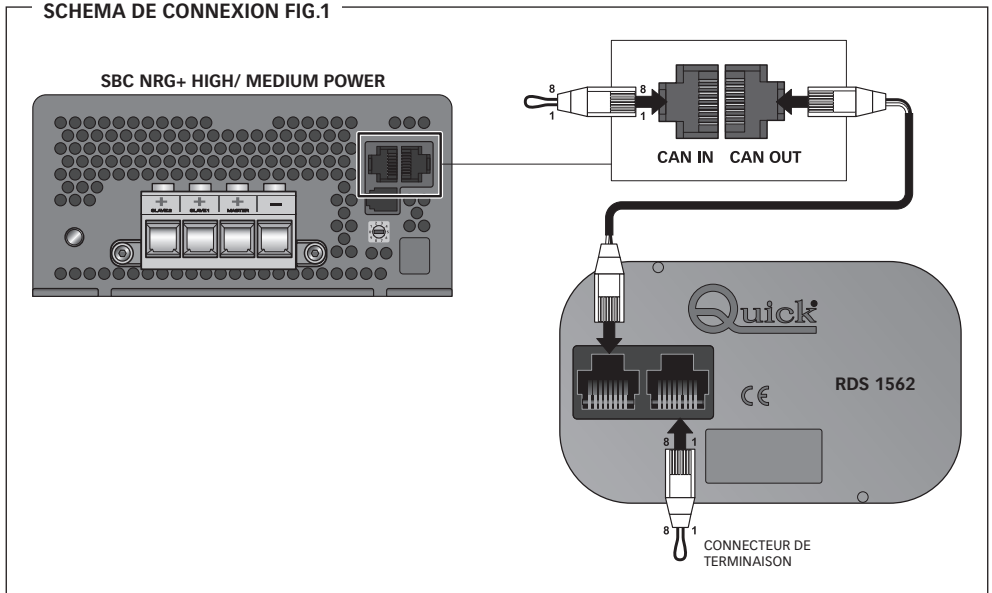

Brancher systématiquement le connecteur de terminaison RDS 1562 au port CAN OUT.



RACCORDEMENT DU RÉSEAU CAN BUS DU CHARGEUR DE BATTERIES EN PARALLÈLE

Ci-dessous un exemple de branchement du réseau pour les chargeurs reliés en parallèle (mode de répartition de courant):

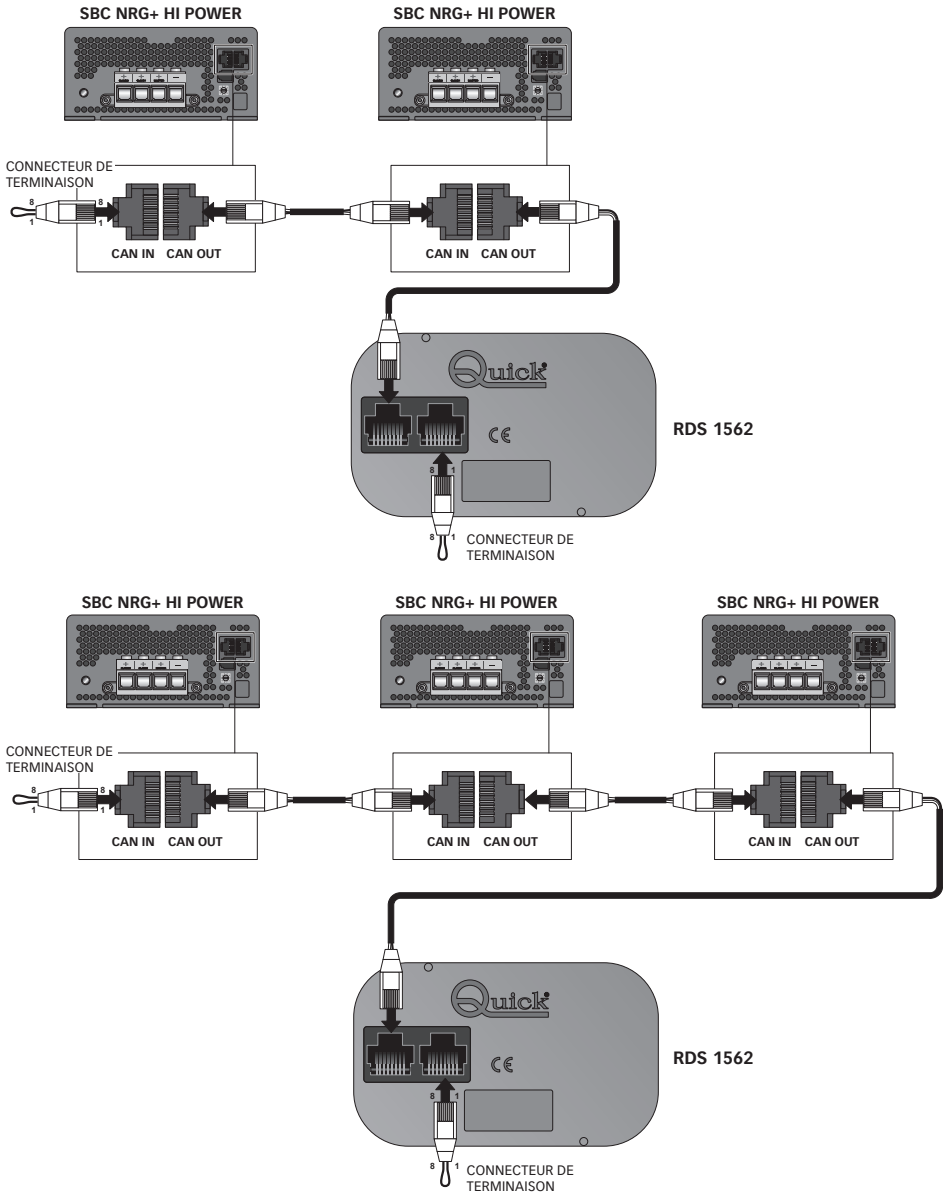



FONCTIONNEMENT DE L'INSTRUMENT

Après avoir branché l'alimentation à l'instrument, l'écran affichera la fenêtre suivante pendant 2 secondes:

Q	U	I	C	K	-	R	D	S	1	5	6	2
			V	E	R	X	.	Y	Y			

Où X.YY est la version courante du logiciel.

Après 2 secondes, l'instrument affichera les informations concernant le chargeur de batteries.

Exemple avec SBC 700 NRG+ FR:



Le panneau de commande se compose de l'afficheur LCD alphanumérique et de 3 boutons ▲ UP - ▼ DOWN - ENTER. Ces boutons permettent le déplacement dans le menu du système, de varier les paramètres et confirmer les choix. Appuyer simultanément, pendant une brève période, sur les boutons ▲ et ▼ (UP et DOWN) pour rendre silencieux le signal sonore (si activé) en présence des messages d'avertissement ou d'erreur lors de la réinitialisation manuelle.

☞ Pour la description des messages, se référer au manuel des chargeurs de batterie série NRG+ MEDIUM ou HIGH.

▼ Master ▼ Slave 1 ▼ Slave 2	Indication relative à la mesure de la tension sur les bornes de sortie de le chargeur de batteries.
	Le symbole qui apparaît dans cette zone indique qu'il y a plusieurs messages d'état du système dans la file circulaire.
▲ IT out	Indication relative à la mesure du courant total distribué par le chargeur de batteries.
▲ Status	Indication de l'état du système (état de charge, état général, messages d'avertissement ou problèmes de reset automatique).

STAND-BY

En appuyant simultanément sur les boutons ▼ (DOWN) et "ENTER" pendant un bref laps de temps, il est possible de mettre l'instrument RDS 1562 en stand-by.

L'instrument se rallumera automatiquement lors du rallumage du chargeur de batteries qui y est raccordé ou en appuyant sur l'un des trois boutons.



PROGRAMMATION DE L'INSTRUMENT ET DU CHARGEUR DE BATTERIE

Pour entrer dans le menu principal du système maintenir appuyée la touche "ENTER" pendant 3 secondes jusqu'à ce que le rétro-éclairage de l'afficheur LCD clignote.

Relâcher la touche "ENTER".

Utiliser les boutons ▲ et ▼ (UP et DOWN) pour parcourir les fonctions dans le menu principal.

La fonction sélectionnée actuellement est celle qui s'affiche entre les symboles ► et ◀.

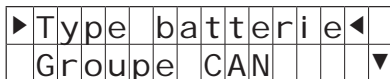

Les symboles ▲ et ▼ indiquent le sens du coulisement (UP et DOWN) pour la sélection des fonctions du menu principal.

Les fonctions se trouvant dans le menu principal du système sont:

FUNCTION	DESCRIPTION SYNTHÉTIQUE
Type batterie	Il permet d'afficher le type de batteries sélectionné sur le chargeur.
Groupe CAN	elle permet de configurer le groupe CAN du chargeur de batteries.
Priorite CAN	elle permet le réglage de la priorité du chargeur de batteries.
Mode surveill	Permet l'activation et désactivation du mode moniteur.
Seuil float	Permet la programmation du seuil de FLOAT.
Courant max	Permet la programmation du courant de sortie maximum.
Mode silence	Permet l'activation et désactivation du mode silencieux.
Reset	Permet la réinitialisation de la batterie.
Config RDS	Permet la configuration des paramètres du tableau à distance RDS 1562.
Sortie	Sortie du menu.

Schéma de la structure des menus:

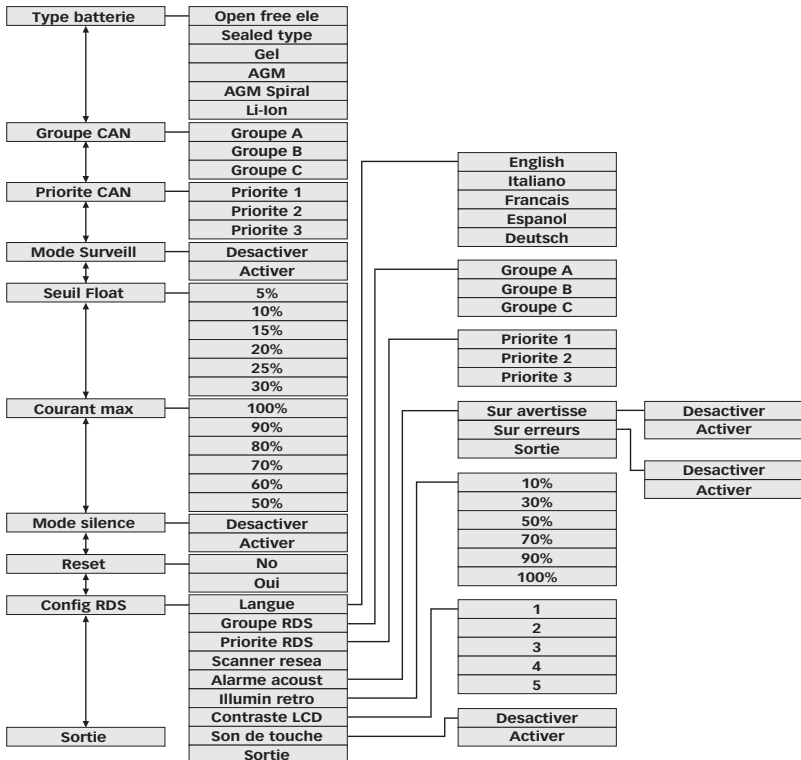



ENTREE DANS LES MENUS SECONDAIRES:

Une fois sélectionnée une fonction dans le menu principal par pression de la touche "ENTER" on entre dans le menu secondaire.

Les options sélectionnées sont marquées par le symbole "✓".

Utiliser les boutons ▲ et ▼ (UP et DOWN) pour parcourir les options dans le menu secondaire et se placer sur le nouveau choix.

Utiliser le bouton "ENTER" pour sélectionner l'option désirée (le symbole ✓).

En appuyant "ENTER" sur une option sélectionnée on sort du menu secondaire.

Ecran entrée menu secondaire:

1° ligne : FONCTION

■	G	r	o	u	p	e	C	A	N				▲
✓	G	r	o	u	p	e	A						▼

Les symboles ▲ et ▼ indiquent le sens du coulisement (UP et DOWN) pour la sélection des fonctions du menu secondaire.

2° ligne : OPTION

MENUS SECONDAIRES:

SELECTION TYPE BATTERIE

Type batterie
Open free ele
Sealed type
GEL
AGM
AGM Spiral
Li-Ion
Sortie

Cette fonction permet d'afficher le type de batterie sélectionné sur le chargeur de batteries.

CONFIGURATION GROUPE ET PRIORITÉ CAN

Nous avons reporté ci-dessous le schéma d'un réseau de communication CAN possible:

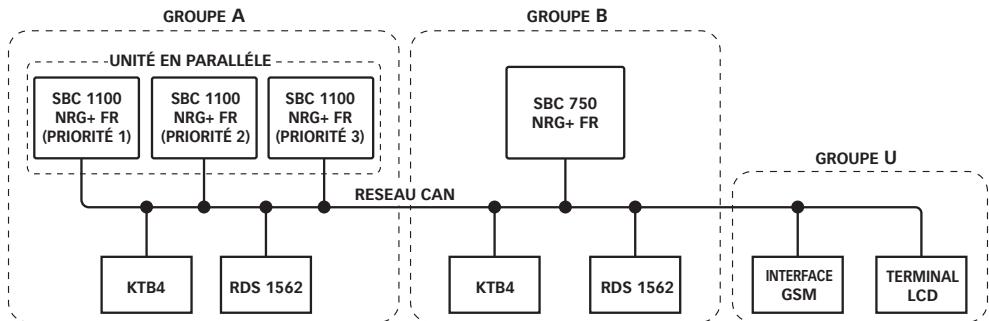

Les appareils appartenant à un groupe "A", "B" ou "C" peuvent uniquement communiquer entre eux.

A l'exception du groupe "U" (universel) qui peut communiquer avec tout autre appareil.

La distinction entre groupes différents est indispensable afin de pouvoir relier tous les appareils au même réseau CAN même s'ils appartiennent à des installations électriques différentes.

ATTENTION: le groupe et la priorité se modifient exclusivement lorsqu'un seul chargeur de batteries est allumé à l'intérieur du groupe. S'il y a plusieurs chargeurs de batteries, les allumer un par un.



CONFIGURATION GROUPE CAN

Groupe CAN
Groupe A *
Groupe B
Groupe C
Sortie

* Programmation
d'usine

Cette fonction permet d'afficher et de modifier le groupe de réseau auquel appartient le chargeur de batteries (raccordé au tableau RDS 1562).

CONFIGURATION PRIORITÉ CAN

Priorité CAN
Priorité 1 *
Priorité 2
Priorité 3
Sortie

* Programmation
d'usine

Cette fonction permet d'afficher et de modifier la priorité du chargeur de batteries (raccordé au tableau RDS 1562) dans le groupe de réseau.

Cette fonction s'utilise quand il y a des chargeurs de batteries en parallèle à l'intérieur d'un groupe.

S'il y a 2 chargeurs en parallèle programmer sur une unité la "**Priorité 1**" et sur l'autre la "**Priorité 2**"; s'il y a 3 chargeurs de batteries en parallèle programmer respectivement les "**Priorité 1**", "**Priorité 2**" et "**Priorité 3**".

A l'intérieur du groupe il doit exister toujours un chargeur de batteries avec "**Priorité 1**".

En présence d'un seul chargeur dans le groupe programmer la "**Priorité 1**".

MODE SURVEIL

Mode surveil
Desactiver *
Activer
Sortie

* Programmation
d'usine

Cette fonction permet d'activer ou de désactiver le mode "Surveil" du chargeur de batteries.

S'il est activé, le mode "Surveil" permet au chargeur de batteries de transmettre et de recevoir des données sur le réseau CAN même sans tension d'alimentation du réseau AC, en s'alimentant depuis le groupe de batteries raccordé à la sortie MASTER. L'absorption de courant du chargeur de batteries en mode "Surveil" est inférieure à 70 mA (à laquelle s'ajoute l'absorption du RDS 1562). Le chargeur de batteries en mode "Surveil" s'éteint si la tension du groupe de batteries master est inférieure à 7 Vcc pour les modèles à 12 Vcc et inférieure à 14 Vcc pour les modèles à 24 Vcc.

En cas de chargeurs de batteries branchés en parallèle (mode de répartition du courant), l'option sélectionnée doit être identique sur tous les chargeurs de batteries.

SEUIL DE FLOAT

Seuil de float
5%
10%
15%
20% *
25%
30%
Sortie

* Programmation
d'usine

Cette fonction permet de programmer la valeur, en forme pourcentage, du seuil de FLOAT (Voir paragraphe FONCTIONNEMENT - Caractéristiques de charge - Phase FLOAT sur manuel de chargeurs de batterie).

Par exemple pour le modèle SBC 1200 NRG+ (courant nominal maximum 100A) en programmant 20% on aura une valeur équivalente absolue du seuil de FLOAT de 20A (20% de 100A).

En variant le seuil de FLOAT il est possible d'optimiser la charge des batteries en fonction de leur capacité. Cette fonction peut en outre être utilisée pour permettre le passage correct en phase de FLOAT en présence d'une absorption constante (causée par un utilisateur relié au groupe batterie). En cas de branchement des chargeurs de batterie en parallèle (mode de répartition de courant) l'option sélectionnée doit être la même sur tous les chargeurs.

COURANT DE SORTIE MAXIMUM

Courant max
100% *
90%
80%
70%
60%
50%
Sortie

* Programmation
d'usine

Cette fonction permet de programmer la valeur, en forme pourcentage, du seuil nominal maximum de courant de sortie (Voir paragraphe "FONCTIONNEMENT - Caractéristiques de charge-Phase BULK sur manuel de chargeurs de batterie).

Par exemple pour le modèle SBC 1200 NRG+ FR (courant nominal maximum 100A) en programmant 80% on aura une valeur équivalente absolue du maximum de courant nominal de 80A (80% de 100A). En variant le courant maximum nominal de sortie il est possible d'optimiser la charge des batteries en fonction de leur capacité. Cette fonction, en outre, peut être utilisée pour réduire l'absorption maximum du réseau AC si le chargeur de batterie est alimenté par un générateur ou une prise du quai d'une puissance limitée.

En cas de branchement des chargeurs de batterie en parallèle (mode de répartition de courant) l'option sélectionnée doit être la même sur tous les chargeurs.



MODE SILENCE

Mode silence
Desactiver *
Activer
Sortie

* Programmation d'usine

Cette fonction permet de limiter le bruit acoustique généré par le chargeur. En activant le "Mode silence", la vitesse maximale des ventilateurs est limitée à une valeur inférieure par rapport à la valeur nominale. Le chargeur de batteries dans ce mode effectue si nécessaire une réduction du courant maximum de sortie en fonction des températures mesurées par les deux capteurs internes du chargeur. En cas de branchement des chargeurs de batterie en parallèle (mode de répartition de courant) l'option sélectionnée doit être la même sur tous les chargeurs.

MENÙ RESET

Reset
No
Oui

Cette fonction permet de réinitialiser le chargeur de batteries même en cas d'erreurs avec réinitialisation manuelle. De toute évidence, si la cause du problème n'a pas été éliminée, le problème se représentera.

MENU DE CONFIGURATION DE L'INSTRUMENT RDS 1562

Les paramètres sélectionnables et modifiables à l'intérieur de ce menu ne concernent que le tableau à distance RDS 1562. Toutes les modifications effectuées ne seront pas transférées sur le chargeur de batterie de référence de l'instrument.

MODE LANGUAGE

Language
English *
Italiano
Français
Espanol
Deutsch
Sortie

* Programmation d'usine

Cette fonction permet de choisir la langue du menu principal et secondaire.

MODE GROUPE RDS

Groupe RDS
Groupe A*
Groupe B
Groupe C

* Programmation d'usine

Cette fonction permet d'attribuer à l'instrument le même groupe de réseau que celui du chargeur de batterie NRG+ qui y est branché. Se référer au manuel des chargeurs de batterie SBC NRG+. S'assurer d'assigner à l'instrument le même groupe de batterie dont on souhaite afficher les données.

MODE PRIORITÉ RDS

Priorité RDS
Priorité 1*
Priorité 2
Priorité 3

* Programmation d'usine

Cette fonction permet d'attribuer à l'instrument la même priorité que celle du chargeur de batterie NRG+ qui y est branché. Se référer au manuel des chargeurs de batterie SBC NRG+. S'assurer d'assigner à l'instrument la même priorité du chargeur de batterie dont on souhaite afficher les données.

MODE BALAYAGE RÉSEAU

Scanner resea

Cette fonction permet de balayer le réseau et de vérifier le groupe et la priorité des chargeurs de batteries raccordés au réseau CAN bus. S'il y a plusieurs chargeurs de batteries dans le réseau, les boutons ▲ et ▼ (UP et DOWN) permettent d'afficher le groupe et la priorité de tous les chargeurs de batteries raccordés au réseau.

▲	S	c	a	n	n	e	r	e	s	e	a		
	R	e	c	h	e	r	c	h	e	.	.		

■	S	c	a	n	n	e	r	e	s	e	a		
	B	a	t	t	e	r	i	e	C.	A	1	▼	



ALARME ACOUSTIQUE

Alarme acoust
Sur avertisse
Sur erreurs
Sortie

Il permet l'activation ou la désactivation de la signalisation sonore en présence des messages d'avertissement ou d'erreur lors de la réinitialisation manuelle.

Sur avvertimen
Désactiver
Activer *

* Programmation d'usine

Permet l'activation ou la désactivation de la signalisation sonore (bip lent) en présence des messages d'avertissement. La signalisation sonore peut être éteinte en maintenant enfoncés simultanément les boutons UP/DOWN.

Sur erreurs
Désactiver
Activer *

* Programmation d'usine

Permet l'activation ou la désactivation de la signalisation sonore (bip rapide) en présence d'erreurs lors de la réinitialisation manuelle. La signalisation sonore peut être éteinte en maintenant enfoncés simultanément les boutons UP/DOWN.

RÉTRO-ÉCLAIRAGE

Illumin retro
10%
30%
50% *
70%
90%
100%

* Programmation d'usine

Permet la configuration de la valeur de rétro-éclairage de l'afficheur de l'instrument.

CONTRASTE LCD

Contraste LCD
1
2
3 *
4
5

* Programmation d'usine

Permet la configuration de l'intensité du contraste de l'afficheur de l'instrument.

SON DE TOUCHE

Son de touche
Désactiver
Activer *

* Programmation d'usine

Permet l'activation ou la désactivation du son déclenché lors de la pression des touches UP/DOWN/ENTER.



SIGNALISATION DES PROBLEMES

En cas de problème de réinitialisation automatique, de message d'avertissement ou d'état, le champ état affiche la description du message

Exemple de problème avec réinitialisation automatique:

XX			XX			XX			↕		
XX	V	e	n	t	b	l	o	q	u	e	s

Exemple de message d'avertissement:

XX			XX			XX			↕	
XX	B	a	t	t	M	b	a	s	s	e

Exemple de message d'état:

XX			XX			XX			↕	
XX	A	b	s	o	r	p	t	i	o	n

PROBLÈME AVEC LE CONTRÔLE AUTOMATIQUE

MESSAGE	SIGNIFICATION
Temp élevée	La température de l'endroit où est installé le chargeur est supérieure au seuil maximum autorisé pour le bon fonctionnement. Vérifier le lieu d'installation et le positionnement du chargeur de batteries.
Vent bloqués	L'un des deux ventilateurs de refroidissement est bloqué pour causes externes (corps étrangers qui bloquent le mouvement des pales) ou dysfonctionnement. Le chargeur de batteries limite la valeur maximum du courant en sortie. Le problème exige un contrôle par un centre d'assistance Quick®.
CA bas	La tension réseau AC est inférieure à 207 Vac (mod. SBC 1450 NRG+ HR, SBC 1950 NRG+, SBC 2450 NRG+ HR) ou 108 Vac (mod. SBC 600 NRG+ FR, SBC 700 NRG+ FR, SBC 750 NRG+ FR, SBC 950 NRG+ FR, SBC 1100 NRG+ FR, SBC 1200 NRG+ FR). Le chargeur de batteries effectuera une réduction du courant maximum de sortie en distribuant comme valeur maximum 70% du courant nominal maximum de sortie, en réduisant l'absorption de courant par le réseau AC. La distribution du courant maximum de sortie reprendra lorsque la tension réseau revient à une valeur supérieure à 207 Vac (mod. SBC 1450 NRG+ HR, SBC 1950 NRG+ HR, SBC 2450 NRG+ HR) ou 108 Vac (mod. SBC 600 NRG+ FR, SBC 700 NRG+ FR, SBC 750 NRG+ FR, SBC 950 NRG+ FR, SBC 1100 NRG+ FR, SBC 1200 NRG+ FR).
CA insuffis	La tension réseau AC est inférieure à 161 Vac (mod. SBC 1450 NRG+ HR, SBC 1950 NRG+ HR, SBC 2450 NRG+ HR) ou 83 Vac (mod. SBC 600 NRG+ FR, SBC 700 NRG+ FR, SBC 750 NRG+ FR, SBC 950 NRG+ FR, SBC 1100 NRG+ FR, SBC 1200 NRG+ FR). Le chargeur suspend la distribution de puissance de sortie qui reprendra quand la tension réseau reviendra à une valeur dépassant 161 Vac (mod. SBC 1450 NRG+ HR, SBC 1950 NRG+ HR, SBC 2450 NRG+ HR) ou 83 Vac (mod. SBC 600 NRG+ FR, SBC 700 NRG+ FR, SBC 750 NRG+ FR, SBC 950 NRG+ FR, SBC 1100 NRG+ FR, SBC 1200 NRG+ FR).
Batt froide	La température mesurée par les capteurs (options) des batteries est inférieure à -15°C. Le chargeur suspend la distribution de puissance de sortie qui reprendra quand la température reviendra à une valeur dépassant -15°C.
Batt chaude	La température mesurée sur les capteurs des batteries (option) dépasse +50°C. Le chargeur suspend la distribution de puissance en sortie qui reprendra quand la température revient à une valeur inférieure à +50°C.
Panne capt	Dysfonctionnement de l'un des deux capteurs internes de température du chargeur. Le chargeur de batteries limite si nécessaire la valeur maximum du courant. Le problème exige un contrôle par un centre d'assistance Quick®.
Erreur CAN	Le système a relevé des erreurs de communication sur la CAN bus. Si ce message s'affiche fréquemment, contrôler le câblage du réseau CAN.



MESSAGES D'AVERTISSEMENT

MESSAGE	SIGNIFICATION
Batt M basse	La tension de la batterie ou du groupe batteries mesurée sur la borne de sortie MASTER est inférieure à 11 Vdc (mod. SBC 600 NRG+ FR, SBC 700 NRG+ FR, SBC 1100 NRG+ FR, SBC 1200 NRG+ FR) ou 22 Vdc (mod. SBC 750 NRG+ FR, SBC 950 NRG+ FR, SBC 1450 NRG+ HR, SBC 1950 NRG+ HR, SBC 2450 NRG+ HR). Le signal disparaît dès que la tension revient à une valeur supérieure/égale à 11 Vdc (mod. SBC 600 NRG+ FR, SBC 700 NRG+ FR, mod. SBC 1100 NRG+ FR, SBC 1200 NRG+ FR) ou 22 Vdc (mod. SBC 750 NRG+ FR, SBC 950 NRG+ FR, mod. SBC 1450 NRG+ HR, SBC 1950 NRG+ HR, SBC 2450 NRG+ HR).
Batt M haute	La tension de la batterie ou du groupe batteries mesurée sur la borne de sortie MASTER est supérieure à 14,8 Vdc (mod. SBC 600 NRG+ FR, SBC 700 NRG+ FR, SBC 1100 NRG+ FR, SBC 1200 NRG+ FR) ou 29,6 Vdc (mod. SBC 750 NRG+ FR, SBC 950 NRG+ FR, SBC 1450 NRG+ HR, SBC 1950 NRG+ HR, SBC 2450 NRG+ HR). Le signal disparaît dès que la tension revient à une valeur inférieure/égale à 14,8 Vdc (mod. SBC 600 NRG+ FR, SBC 700 NRG+ FR, SBC 1100 NRG+ FR, SBC 1200 NRG+ FR) ou 29,6 Vdc (mod. SBC 750 NRG+ FR, SBC 950 NRG+ FR, SBC 1450 NRG+ HR, SBC 1950 NRG+ HR, SBC 2450 NRG+ HR).
Batt 1 basse	La tension de la batterie ou du groupe batteries mesurée sur la borne de sortie SLAVE1 est inférieure à 11 Vdc (mod. SBC 600 NRG+ FR, SBC 700 NRG+ FR, SBC 1100 NRG+ FR, SBC 1200 NRG+ FR) ou 22 Vdc (mod. SBC 750 NRG+ FR, SBC 950 NRG+ FR, SBC 1450 NRG+ HR, SBC 1950 NRG+ HR, SBC 2450 NRG+ HR). Le signal disparaît dès que la tension revient à une valeur supérieure/égale à 11 Vdc (mod. SBC 600 NRG+ FR, SBC 700 NRG+ FR, mod. SBC 1100 NRG+ FR, SBC 1200 NRG+ FR) ou 22 Vdc (mod. SBC 750 NRG+ FR, SBC 950 NRG+ FR, mod. SBC 1450 NRG+ HR, SBC 1950 NRG+ HR, SBC 2450 NRG+ HR).
Batt 1 haute	La tension de la batterie ou du groupe batteries mesurée sur la borne de sortie SLAVE1 est supérieure à 14,8 Vdc (mod. SBC 600 NRG+ FR, SBC 700 NRG+ FR, SBC 1100 NRG+ FR, SBC 1200 NRG+ FR) ou 29,6 Vdc (mod. SBC 750 NRG+ FR, SBC 950 NRG+ FR, SBC 1450 NRG+ HR, SBC 1950 NRG+ HR, SBC 2450 NRG+ HR). Le signal disparaît dès que la tension revient à une valeur inférieure/égale à 14,8 Vdc (mod. SBC 600 NRG+ FR, SBC 700 NRG+ FR, SBC 1100 NRG+ FR, SBC 1200 NRG+ FR) ou 29,6 Vdc (mod. SBC 750 NRG+ FR, SBC 950 NRG+ FR, SBC 1450 NRG+ HR, SBC 1950 NRG+ HR, SBC 2450 NRG+ HR).
Batt 2 basse	La tension de la batterie ou du groupe batteries mesurée sur la borne de sortie SLAVE2 est inférieure à 11 Vdc (mod. SBC 600 NRG+ FR, SBC 700 NRG+ FR, SBC 1100 NRG+ FR, SBC 1200 NRG+ FR) ou 22 Vdc (mod. SBC 750 NRG+ FR, SBC 950 NRG+ FR, SBC 1450 NRG+ HR, SBC 1950 NRG+ HR, SBC 2450 NRG+ HR). Le signal disparaît dès que la tension revient à une valeur supérieure/égale à 11 Vdc (mod. SBC 600 NRG+ FR, SBC 700 NRG+ FR, SBC 1100 NRG+ FR, SBC 1200 NRG+ FR) ou 22 Vdc (mod. SBC 750 NRG+ FR, SBC 950 NRG+ FR, SBC 1450 NRG+ HR, SBC 1950 NRG+ HR, SBC 2450 NRG+ HR).
Batt 2 haute	La tension de la batterie ou du groupe batteries mesurée sur la borne de sortie SLAVE2 est supérieure à 14,8 Vdc (mod. SBC 600 NRG+ FR, SBC 700 NRG+ FR, SBC 1100 NRG+ FR, SBC 1200 NRG+ FR) ou 29,6 Vdc (mod. SBC 750 NRG+ FR, SBC 950 NRG+ FR, SBC 1450 NRG+ HR, SBC 1950 NRG+ HR, SBC 2450 NRG+ HR). Le signal disparaît dès que la tension revient à une valeur inférieure/égale à 14,8 Vdc (mod. SBC 600 NRG+ FR, SBC 700 NRG+ FR, SBC 1100 NRG+ FR, SBC 1200 NRG+ FR) ou 29,6 Vdc (mod. SBC 750 NRG+ FR, SBC 950 NRG+ FR, SBC 1450 NRG+ HR, SBC 1950 NRG+ HR, SBC 2450 NRG+ HR).

MESSAGES D'ÉTAT

MESSAGE	SIGNIFICATION
Bulk	Le chargeur de batteries se trouve en phase de BULK (voir paragraphe "FONCTIONNEMENT - Caractéristiques de charge" sur manuel de chargeurs de batterie NRG+).
Absorption	Le chargeur de batteries se trouve en phase de ABSORPTION (voir paragraphe "FONCTIONNEMENT - Caractéristiques de charge" sur manuel de chargeurs de batterie NRG+).
Float	Le chargeur de batteries se trouve en phase de FLOAT (voir paragraphe "FONCTIONNEMENT - Caractéristiques de charge" sur manuel de chargeurs de batterie NRG+).
Réduction	Le chargeur de batteries effectue une limitation sur la valeur maximum de courant de sortie à cause d'une problème thermique, d'un ventilateur non fonctionnant ou d'une tension AC basse.
Surveillance	Le chargeur se trouve dans les modalités de moniteur (voir "mode moniteur").
Puiss réduit	Le mode manuel de réduction de la valeur maximum de courant de sortie a été activé (voir "courant de sortie maximum").
Mode silence	Le mode de fonctionnement silencieux a été activé pour les ventilateurs de refroidissement (voir "mode silencieux").
Répart active	Le chargeur de batteries effectue la répartition de charge avec 2 ou 3 chargeurs reliés en parallèle.
Comp charge	Le chargeur de batteries effectue la compensation de charge des batteries en fonction de leur température. Ne s'active qu'à condition que le capteur de température KTRBJ (fourni de série) soit raccordé au chargeur de batteries ou que l'interface KTB4 soit branchée au système avec ses capteurs respectifs (non fournis de série).



SIGNALISATION DES PROBLEMES

En cas de problème avec la réinitialisation manuelle, le signal suivant s'affiche:

•	•	P	r	o	b	l	e	m	X	X	•	•
Y	Y	Y	Y	Y	Y	Y	Y	Y	Y	Y	Y	Y

Quand «XX» est le code du problème et le champ "Y" affiche la description du problème avec réinitialisation manuelle (consulter le tableau "problèmes avec réinitialisation manuelle" dans le manuel des chargeurs de batterie série NRG+).

GESTION DES PROBLEMES DE L'INSTRUMENT

Erreur checksum mémoire FLASH

En cas de problème avec le checksum de la mémoire flash apparaît le signal suivant:

F	l	a	s	h	c	h	e	c	k	s	u	m		
E	r	r	o	r										

Manque de connexion avec le chargeur de batterie

La signalisation suivante s'affiche lorsque:

- La configuration effectuée à dans le menu CONFIG RDS du groupe ou de la priorité ne correspond pas à avec celle du chargeur de batterie branché.
- Problèmes sur la ligne de communication CAN entre le chargeur de batterie et l'instrument RSD 1562. Vérifier le câblage et la correcte fixation des bornes.

-	-	.	-		-	-	.	-		-	-	.	-
-	-	-		N	o	l	i	n	k				

Modèle de chargeur de batterie non identifié

Si l'instrument ne reconnaît pas le modèle de chargeur de batterie le signal suivant apparaît:

M	o	d	e	l	n	o	t						
R	e	c	o	g	n	i	z	e	d				



ENTRETIEN

L'appareil ne demande aucun entretien particulier. Pour assurer le fonctionnement optimal de l'appareil, vérifier, une fois par an, les câbles et les connexions électriques.

CARACTERISTIQUES TECHNIQUES

MODELE	RDS 1562
CARACTERISTIQUES D'ENTREE	
Tension d'alimentation ⁽¹⁾	de 9 à 32 Vdc
Consommation maximale ⁽²⁾	50 mA
CARACTERISTIQUES AMBIENTES	
Température de fonctionnement ⁽³⁾	de -15 à + 70° C
CARACTERISTIQUES GENERALES	
Dimensions (L x H x P)	116,5 x 77,2 x 27,2 mm
Poids	105 g
Interface de communication	CAN bus avec émetteur-récepteur différentiel
Standard EMC	EN60945 - FCC TITLE 47 PART 15 SUBPART B CLASS B

(1) L'instrument peut être restauré avec une tension d'alimentation inférieur aux 9 Vdc.

(2) Valeur typique avec rétro-illumination active à intensité élevée.

(3) Avec des températures inférieures à 0°C les mouvements des cristaux de l'écran ralentissent.



RDS 1562

Die Fernbedienungstafel RDS 1562 ist ein Instrument zur Überwachung des Status und zum Einstellen einiger Parameter der Ladegeräte Quick® Serie SBC NRG+ MEDIUM und HIGH über die Kommunikationsschnittstelle CAN bus.

Die Fernbedienungstafel RDS 1562 bieten die folgenden Vorteile:

- Alphanumerische LCD-Display.
- Mehrsprachige Benutzeroberfläche.
- Gleichzeitige Anzeige der drei Ausgangsspannungen des Ladegerätes.
- Anzeige des insgesamt vom Ladegerät abgegebenen Stroms.
- Hintergrundbeleuchtetes Display, in 6 Helligkeitsstufen einstellbar.
- Display-Kontrast in 5 Stufen einstellbar.
- Akustikmelder.
- Möglichkeit zum Einstellen der Parameter am Ladegerät.
- Universalspeisung 12/24 Vdc (Stromversorgung über den CAN OUT Port des Ladegeräts).
- CAN bus-Schnittstelle zur Datenübertragung.
- Einfache Installation.
- Betrieb innerhalb eines großen Bereichs von Raumtemperaturen nutzbar.
- Schutz vor Falschpolung.

INSTALLATION

Installation und Inbetriebnahme soll von Fachleuten gemacht werden.

 **VOR INBETRIEBNAHME DES GERÄTES MUSS DIE VORLIEGENDE GEBRAUCHSANLEITUNG AUFMERKSAM DURCHGELESEN WERDEN. KONTAKTIEREN SIE BITTE IM ZWEIFELSFALL ODER BEI UNKLARHEITEN IHREN HÄNDLER ODER DEN QUICK®-KUNDENDIENST.**

 Bei Fehlern oder eventuellen Unstimmigkeiten zwischen der Übersetzung und dem Ausgangstext ist der Ausgangstext in Italienisch oder Englisch maßgeblich.

 Diese Vorrichtung wurde für den Einsatz auf Sportbooten entwickelt und realisiert.
Ohne schriftliche Zustimmung durch Quick® ist keine anderweitige Nutzung zulässig.

Das Fernbedienungstafel RDS 1562 Quick® wurde für die in dieser Gebrauchsanleitung beschriebenen Zwecke entworfen und hergestellt. Quick® übernimmt keinerlei Verantwortung für direkte oder indirekte Schäden, die auf einen unsachgemäßen Gebrauch des Gerätes, auf eine falsche Installation oder auf mögliche, in diesem Handbuch enthaltene Fehler zurückzuführen sind.

DER BETRIEB DES GERÄTES DURCH NICHT AUTORISIERTE PERSONEN FÜHRT ZUM VERFALL DER GARANTIE.

LIEFERUMFANG: RDS 1562 - Rahmen - Bohrschablone - Anschlusskabel - 2 Abschlussverbinder - Garantiebedingungen - Installations- und Benutzerhandbuch.

INSTALLATION DES GERÄTES

Im Nachfolgenden wird ein typisches Installationsverfahren beschrieben.

Es ist nicht möglich, ein Verfahren zu beschreiben, das sich auf alle Situationen anwenden lässt. Dieses Verfahren muss demnach den jeweiligen persönlichen Bedürfnissen angepasst werden. Es muss ein geeigneter Montageort gefunden werden. Hierbei die folgenden Kriterien in Betracht ziehen:

- Das Gerät muss so positioniert werden, dass es vom Bediener leicht abgelesen werden kann.
- Eine saubere, glatte und ebene Position auswählen.
- Für die Installation und die Wartung muss ein Zugang von hinten möglich sein.
- Hinter der gewählten Position muss genug Platz vorhanden sein, um die Rückseite des Gerätes und die Verbinder unterzubringen.
- Der hintere Teil des Gerätes muss vor Wasser und Feuchtigkeit geschützt werden.
- Bei der Ausführung der Bohrungen an den Tafeln oder an Teilen des Bootes muss äußerst vorsichtig vorgegangen werden. Besagte Bohrungen dürfen sich keinesfalls auf die Stabilität der Bootkonstruktion auswirken oder Schäden daran verursachen.



Das Gerät entspricht den EMV-Standardvorgaben (elektromagnetische Verträglichkeit). Voraussetzung dafür ist allerdings eine korrekte Installation, um die eigenen Leistungen sowie diejenigen der in der Nähe positionierten Instrumente nicht zu beeinträchtigen.

Aus diesem Grund muss das Gerät mindestens folgende Abstände zu den anderen Einrichtungen einhalten:

- 25 cm vom Kompass.
- 50 cm von einem beliebigen Funkempfangsgerät.
- 1 m von einem beliebigen Funksendegerät (SSB ausgeschlossen).
- 2 m von einem beliebigen SSB-Funksendegerät.
- 2 m vom Strahlengang des Radarstrahlenbündels.

INSTALLATION AN DER SCHALTAFEL

Nachdem man die Stelle ausgewählt hat, an der das Gerät positioniert werden soll, wie im folgenden beschrieben fortfahren:

- Die Bohrschablone (als Ausrüstungszubehör im Lieferumfang) auf der Oberfläche auflegen, auf der das Gerät installiert werden soll.
- Die Mitte jedes Lochs markieren.
- Aussparung zum Einbau der Fernbedienung herstellen.
- Die Schablone sowie eventuelle an den Bohrungen vorhandene Grate entfernen.
- Das Gerät einsetzen.
- Das Instrument an der Tafel befestigen und die Schrauben anziehen (nicht mitgelieferten).
- Den Rahmen auf der Instrument anbringen.

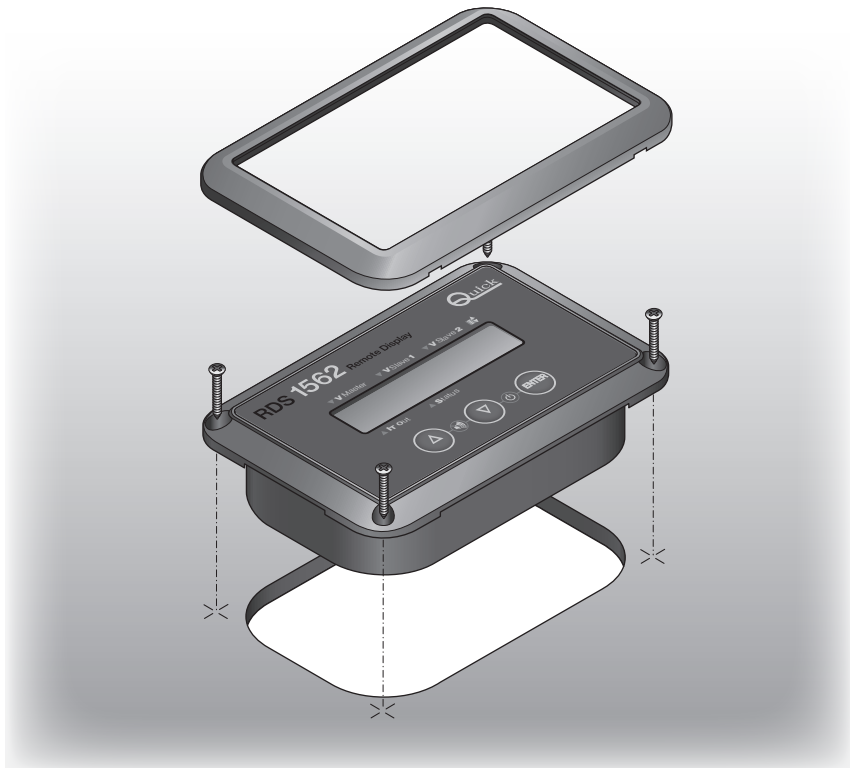



STROMANSCHLUSS

Das Fernbedienungstafel entspricht den EMV-Standardvorgaben (elektromagnetische Verträglichkeit). Voraussetzung dafür ist allerdings eine korrekte Installation, um die eigene Leistung sowie die der in der Nähe positionierten Instrumente nicht zu beeinträchtigen.

Aus diesem Grund müssen die Kabel des Gerätes mindestens folgende Abstände aufweisen:

- 1 m von den Kabeln, die das Funksignal übertragen (ausgenommen SSB- Funksendegerät).
- 2 m von den Kabeln, die das Funksignal von SSB- Funksendegeräten übertragen.

Bei der Ausführung der Stromanlage des Gerätes müssen die nachfolgend beschriebenen Regeln eingehalten werden:

- Für den Anschluss der Datenschnittstelle und zur Speisung des Instruments (Signale CANH und CANL) den mitgelieferten Kabel oder eine Patchkabe UTP CAT5 verwenden.
- Die maximale Gesamtlänge des Datenkabels darf nicht mehr als 100 Meter betragen.

Auf der Geräterückseite befinden sich zwei RJ45-Buchsen zum Anschluss an das Ladegerät und des Abschlussverbinder.

Die Stromversorgung des Geräts erfolgt über den CAN OUT Port des Ladegeräts. Wenn das Ladegerät mit einem oder mehreren angeschlossenen Batterieaggregaten ausgeschaltet wird, wird an der Fernbedienungstafel RDS 1562 weiterhin die Spannung angezeigt, die an den Endklemmen am Ausgang des Ladegeräts anliegt, wenn der „Monitor“-Modus aktiviert ist, wobei die Stromversorgung über das Batterieaggregat erfolgt, das an den MASTER Ausgang angeschlossen ist (die Fernbedienungstafel RDS 1562 macht eine Stromversorgung mit 50 mA erforderlich).

ANSCHLUSSPLAN ABB. 1

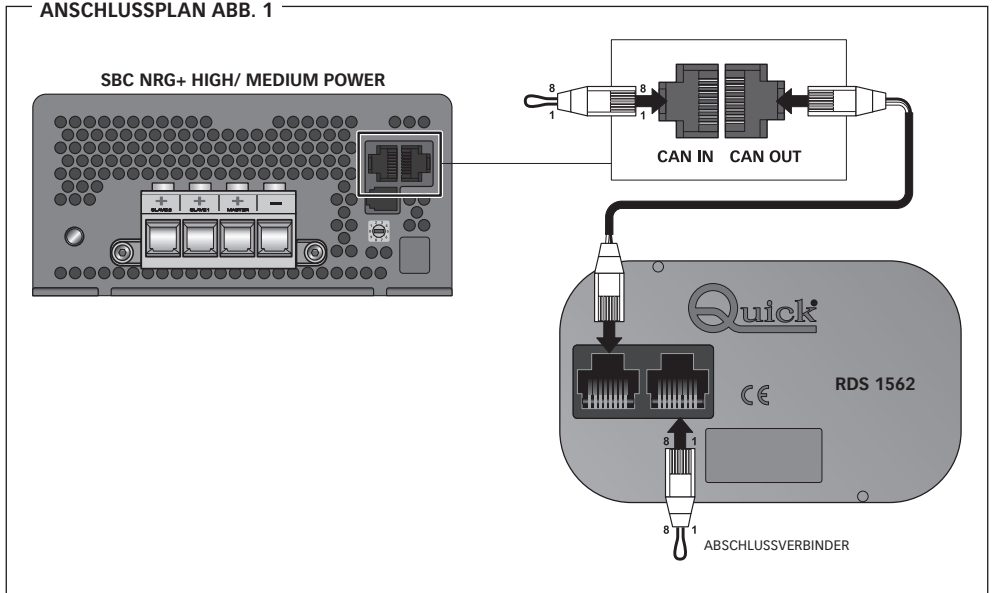

☞ Die Endklemme vom Gerät RDS 1562 muss immer an den CAN OUT Port angeschlossen werden.



ANSCHLUSS CAN BUS NETZWERK BATTERIELADEGERÄT MIT PARALLELSCHALTUNG

Es folgt ein Beispiel eines Netzanschlusses für parallel geschaltete Batterieladegeräte (Stromteilungsmodus):

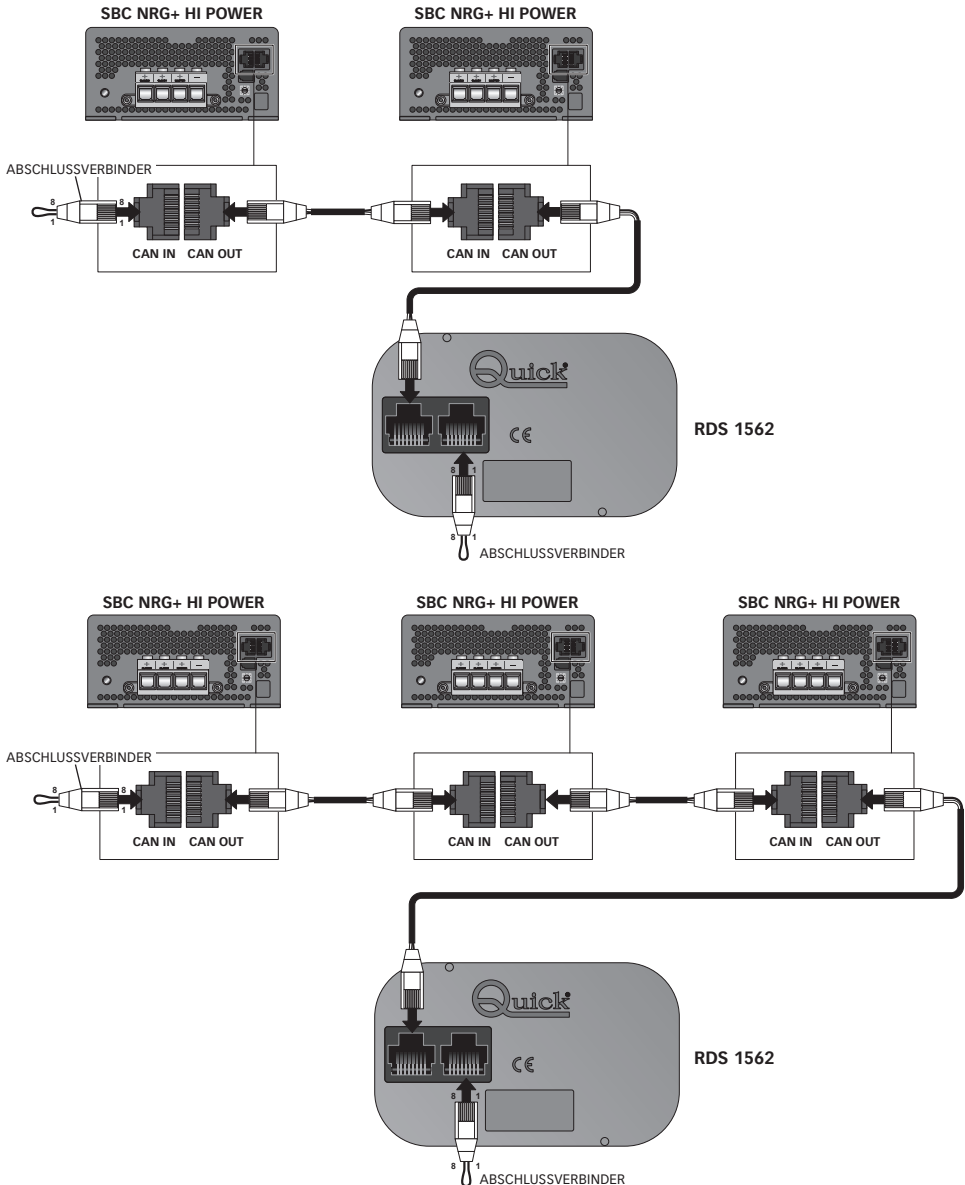



GERÄTEBETRIEB

Nachdem der Stromanschluss vom Gerät durchgeführt worden ist, wird folgendes Fenster 2 Sekunden lang auf dem Display angezeigt:

Q	U	I	C	K	-	R	D	S	1	5	6	2
			V	E	R	X	.	Y	Y			

Wobei X.YY die aktuelle Softwareversion angibt.

Nach Ablauf von 2 Sekunden zeigt das Instrument die Informationen zur Batterieladung an.

Beispiel mit SBC 700 NRG+ FR:

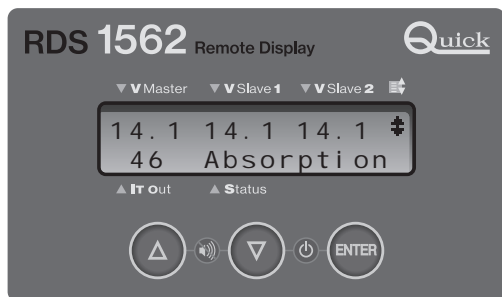

Die Bedientafel besteht aus einem alphanumerischen LCD-Display und 3 Tasten ▲ UP - ▼ DOWN - ENTER. Diese Tasten ermöglichen es, sich im System-Menü zu bewegen, Parameter zu ändern und eine Auswahl zu bestätigen. Werden die Tasten ▲ und ▼ (UP und DOWN) gleichzeitig eine Sekunde lang gedrückt, kann der Akustikmelder bei Warn- oder Fehlermeldungen mit manuellem Reset stummgeschaltet werden.

Refer to "messages table" in the NRG+ MEDIUM oder HIGH series battery chargers manual.

▼ V Master ▼ V Slave 1 ▼ V Slave 2	Anzeige zur Messung der Spannung an den Ausgangsklemmen des Batterieladegeräts.
	Das Symbol, das in diesem Bereich angezeigt wird, zeigt an dass mehrere Systemmeldungen in der Warteschlange stehen.
▲ I t Out	Anzeige für den Gesamtstrom, der vom Batterieladegerät abgegeben worden ist.
▲ Status	Anzeige des Systemstatus (Ladestatus, allgemeiner Status, Warnmeldungen oder Probleme mit automatischem Reset).

STAND-BY

Durch kurzes gleichzeitiges Drücken der Tasten ▼ (DOWN) und "ENTER" kann die Fernbedienungstafel RDS 1562 auf Standby geschaltet werden.

Die Fernbedienungstafel schaltet sich automatisch wieder ein, sobald das Batterieladegerät eingeschaltet wird, an das die Fernbedienungstafel angeschlossen ist, oder eine der drei Tasten gedrückt wird.



PROGRAMMIERUNG DES INSTRUMENTS UND DES BATTERIELADEGERÄT

Um ins Hauptmenü des Systems zu gelangen, Taste "ENTER" 3 Sekunden lang gedrückt halten, bis die Hintergrundbeleuchtung des LCD-Displays zu blinken beginnt.

"ENTER"-Taste loslassen.

Tasten ▲ und ▼ (UP und DOWN) verwenden, um durch die Funktionen im Hauptmenü zu scrollen.

Die aktuell gewählte Funktion erscheint zwischen den Symbolen ► und ◀.

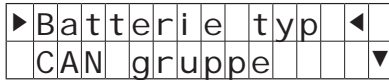

Die Symbole ▲ und ▼ geben die Scroll-Richtung (UP und DOWN) an und dienen dem Navigieren zwischen den Funktionen des Hauptmenüs.

Die im Hauptmenü des Systems vorhandenen Funktionen sind:

FUNKTION	KURZBESCHREIBUNG
Batterie Typ	Erlaubt die Anzeige des im Ladegerät ausgewählten Batterietyps.
CAN Gruppe	Zum Einstellen der CAN-Gruppe des Ladegeräts.
CAN Priorität	Zum Einstellen der Priorität des Ladegeräts.
Überwach. mode	Erlaubt die Aktivierung oder Deaktivierung des Monitor-Modus.
FloatSchwelle	Erlaubt die Einstellung der FLOAT-Schwelle.
Max Strom	Erlaubt die Einstellung des maximalen Ausgangsstroms.
Leiserfunkt	Erlaubt die Aktivierung oder Deaktivierung des Silence-Modus.
Reset	Zum Reset des Ladegeräts.
Konfig Rds	Zum Einstellen der Parameter der Fernbedienungsstufe RDS 1562.
Ausgang	Verlassen des Menüs

Schema des Aufbaus der Menü:

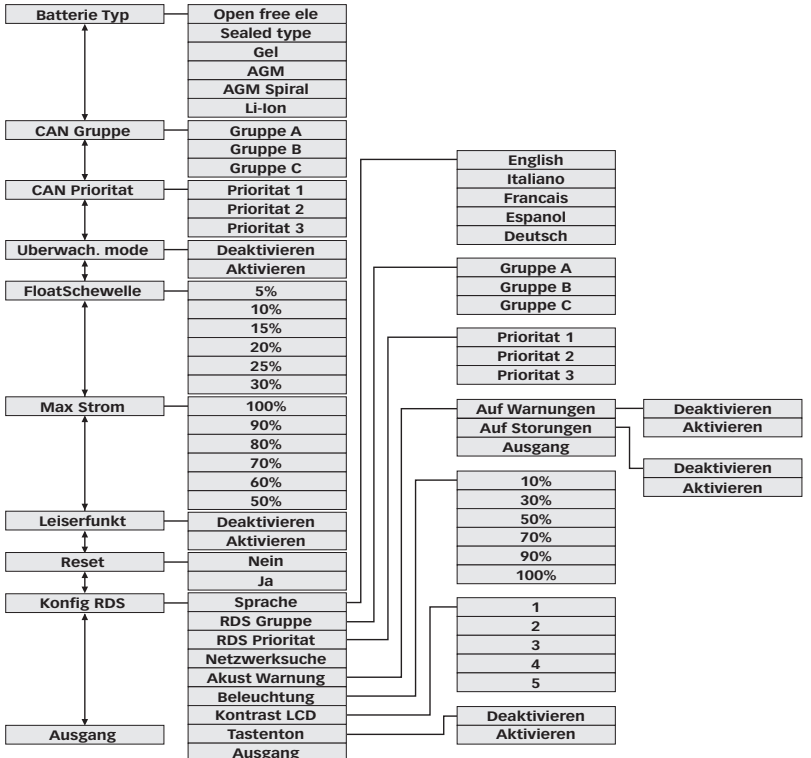



AUFRUFEN DER UNTERMENÜS:

Nachdem eine Funktion aus dem Hauptmenü gewählt wurde, kann durch Drücken der Taste "ENTER" das Untermenü geöffnet werden.

Die gewählten Optionen werden durch das Symbol " ✓ " gekennzeichnet.

Tasten ▲ und ▼ (UP und DOWN) verwenden, um durch die Funktionen des Untermenüs zu scrollen und erneut einen Menüpunkt zu wählen.

Zur Auswahl der gewünschten Option Taste "ENTER" drücken (es erscheint das Symbol ✓).

Wird "ENTER" auf einer gewählten Option gedrückt, wird das Untermenü verlassen.

Bildschirmseite beim Eintritt ins Untermenü:

1° Zeile: FUNKTION

■	CAN	Gruppe								▲
---	-----	--------	--	--	--	--	--	--	--	---

Die Symbole ▲ und ▼ geben die Scroll-Richtung (UP und DOWN) an, und dienen dem Navigieren innerhalb der Funktionen des Untermenüs.

2° Zeile: OPTION

✓	g	r	u	p	p	e	A				▼
---	---	---	---	---	---	---	---	--	--	--	---

UNTERMENÜS:

AUSWAHL DES BATTERIENTYPS

Batterie Typ
Open free ele
Sealed type
GEL
AGM
AGM Spiral
Li-Ion
Ausgang

Mit dieser Funktion kann der Batterietyp angezeigt werden, der am Ladegerät ausgewählt wurde.

KONFIGURATION DES AGGREGATS UND CAN-PRIORITÄT

In dem folgenden Diagramm wird ein Beispiel für ein mögliches Netzwerk dargestellt:

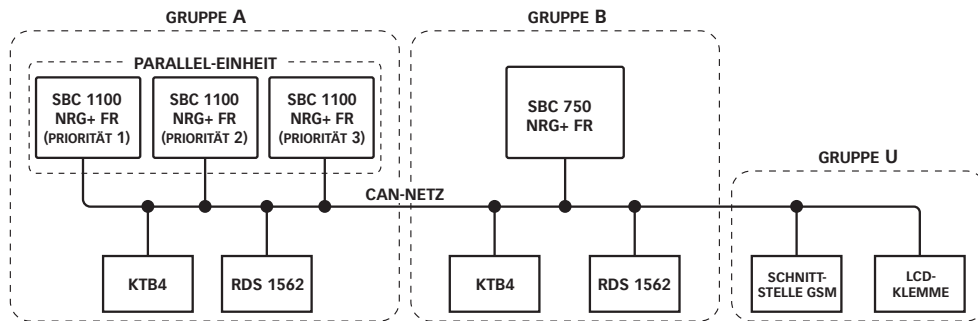

Die Vorrichtungen, die einer Gruppe "A", "B" oder "C" angehören, können nur untereinander kommunizieren. Die Gruppe "U" (universell) bildet hier eine Ausnahme, da sie mit jeder beliebigen Vorrichtung kommunizieren kann.

Das Unterscheiden zwischen verschiedenen Gruppen ist unerlässlich, damit alle Vorrichtungen an das gleiche CAN-Netzwerk angeschlossen werden können, auch wenn sie unterschiedlichen elektrischen Anlagen angehören.

⚠ ACHTUNG: Um Änderungen an der Gruppe oder der Priorität durchzuführen, darf nur ein Ladegerät der Gruppe eingeschaltet sein. Wenn es mehrere Ladegeräte gibt, müssen diese der Reihe nach eingeschaltet werden.



KONFIGURATION DER CAN-GRUPPE

CAN Gruppe	
Gruppe A *	* Werkseinstellung
Gruppe B	
Gruppe C	
Ausgang	

Mit dieser Funktion kann die Netzwerkgruppe angezeigt und bearbeitet werden, der das Ladegerät zugeordnet ist (das mit der Fernbedienungstafel RDS 1562 verbunden ist).

CONFIGURAZIONE PRIORITÀ CAN

CAN Priorität	
Priorität 1 *	* Werkseinstellung
Priorität 2	
Priorität 3	
Ausgang	

Mit dieser Funktion kann die Priorität des Ladegeräts (das mit der Fernbedienungstafel RDS 1562 verbunden ist) innerhalb der Netzwerkgruppe angezeigt und bearbeitet werden.

Diese Funktion wird nur dann verwendet, wenn es Ladegeräte mit Parallelschaltung innerhalb einer Netzwerkgruppe gibt.

Sind 2 parallel geschaltete Batterieladegeräte vorhanden, ist bei einer Einheit die "**Priorität 1**" und bei der anderen die "**Priorität 2**" einzustellen. Sind 3 parallel geschaltete Batterieladegeräte vorhanden, sind entsprechend die "**Priorität 1**", "**Priorität 2**" und "**Priorität 3**" festzulegen.

In einer Gruppe muss es immer ein Batterieladegerät mit der "**Priorität 1**" geben. Gibt es in der Gruppe nur ein einziges Batterieladegerät, ist die "**Priorität 1**" einzustellen.

MONITOR-MODUS

Überwach. mode	
Deaktivieren *	* Werkseinstellung
Aktivieren	
Ausgang	

Mit dieser Funktion kann der Überwachungsmodus vom Ladegerät aktiviert oder deaktiviert werden.

Wenn der Überwachungsmodus aktiviert ist, kann das Ladegerät auch dann Daten im CAN BUS Netzwerk senden und empfangen, wenn die Stromversorgung im AC-Stromnetz unterbrochen ist, da die Stromversorgung über das Batterieaggregat erfolgt, das an den MASTER Ausgang angeschlossen ist. Die Stromaufnahme vom Ladegerät ist im Überwachungsmodus geringer als 70 mA (dazu kommt die Stromaufnahme der Fernbedienungstafel RDS 1562). Im Überwachungsmodus schaltet sich das Ladegerät aus, wenn die Spannung vom Master Batterieaggregat unter 7 VDC bei den Modellen mit 12 VDC sinkt und unter 14 VDC bei den Modellen mit 24 VDC.

Bei Ladegeräten mit Parallelschaltung (Stromverteilungsmodus) muss an allen Ladegeräten die gleiche Option ausgewählt werden.

FLOATSCHEWELLE

Floatschwelle	
5%	* Werkseinstellung
10%	
15%	
20% *	
25%	
30%	
Ausgang	

Diese Funktion ermöglicht die Einstellung des Prozentwerts der FLOAT-Schwelle (siehe Abschnitt "BETRIEB - Ladekennlinien - FLOAT-Phase" am Batterieladegeräten Handbuch).

Im Falle des Modells SBC 1200 NRG+ (maximaler Nennstrom 100A) erhält man etwa bei der Einstellung von 20% einen absoluten FLOAT-Schwellenwert von 20A (20% von 100A).

Durch die Veränderung der FLOAT-Schwelle kann die Aufladung der Batterien entsprechend ihrer Kapazität optimiert werden. Diese Funktion kann außerdem zur Sicherstellung des korrekten Übergangs in der FLOAT-Phase im Falle von konstanter Leistungsaufnahme (durch einen an die Batteriegruppe angeschlossenen Verbraucher) verwendet werden.

Sind die Batterieladegeräte parallel geschaltet angeschlossen (Stromteilungsmodus), muss die gewählte Option bei allen Batterieladegeräten dieselbe sein und denselben Wert aufweisen.

MAXIMALER AUSGANGSSTROM

Max strom	
100% *	* Werkseinstellung
90%	
80%	
70%	
60%	
50%	
Ausgang	

Diese Funktion ermöglicht die Einstellung des Prozent-Werts des maximalen Ausgangsstroms (siehe Abschnitt "BETRIEB - Ladekennlinien - BULK-Phase" am Batterieladegeräten Handbuch).

Im Falle des Modells SBC 1200 NRG+ FR (maximaler Nennstrom 100A) erhält man etwa bei der Einstellung von 80% einen absoluten maximalen Nennstrom von 80A (80% von 100A). Durch die Veränderung des maximalen Strom-Nennwerts kann die Aufladung der Batterien entsprechend ihrer Kapazität optimiert werden. Außerdem kann diese Funktion dazu verwendet werden, um die maximale Aufnahme vom Netz zu vermindern, wenn das Batterieladegerät mit einem Generator versorgt wird oder über eine Steckdose am Kai mit begrenzter Leistung.

Sind die Batterieladegeräte parallel geschaltet angeschlossen (Stromteilungsmodus), muss die gewählte Option bei allen Batterieladegeräten dieselbe sein und denselben Wert aufweisen.



LEISERFUNKT

Leiserfunkt
Deaktivieren *
Aktivieren
Ausgang

* Werkseinstellung

Diese Funktion ermöglicht eine Reduzierung des Geräuschpegels, der vom Batterieladegerät verursacht wird.
 Durch Aktivierung der Leiserfunktion wird die Drehzahl der Lüfter auf einen Wert unter dem Nennwert begrenzt.
 Das Batterieladegerät verringert in diesem Modus ggf. den maximalen Ausgangsstrom, je nach den Temperaturen, die von den beiden internen Sensoren des Ladegeräts ermittelt werden.
 Sind die Batterieladegeräte parallel geschaltet angeschlossen (Stromteilungs-Modus), muss die gewählte Option bei allen Batterieladegeräten dieselbe sein und denselben Wert aufweisen.

MENÜ RESET

Reset
Nein
Da

Mit dieser Funktion kann das Ladegerät auch bei Fehlern bei manueller Rückstellung rückgestellt werden. Es versteht sich von selbst, dass das Problem erneut auftritt, sollte die Ursache, die das Problem ausgelöst hat, nicht behoben worden sein.

KONFIGURATIONSMENÜ DES INSTRUMENTS RDS 1562

Die in diesem Menü einstellbaren Parameter betreffen ausschließlich die Fernbedienungstafel RDS 1562.
 Die vorgenommenen Änderungen werden nicht auf das Ladegerät übertragen, zu dem das Instrument gehört.

SPRACHEN-MODUS

Language
English *
Italiano
Francais
Espanol
Deutsch
Ausgang

* Werkseinstellung

Diese Funktion erlaubt die Auswahl einer Sprache aus dem Haupt- und Untermenü.

RDS-GRUPPENMODUS

Gruppe RDS
Gruppe A*
Gruppe B
Gruppe C

* Werkseinstellung

Mit dieser Funktion kann dem Instrument dieselbe Netzgruppe wie dem mit ihm verbundenen Ladegerät NRG+ zugewiesen werden.
 Dem Instrument muss dieselbe Gruppe zugewiesen werden wie dem Ladegerät, dessen Daten angezeigt werden sollen.

RDS-PRIORITÄTSMODUS

Priorität RDS
Priorität 1*
Priorität 2
Priorität 3

* Werkseinstellung

Mit dieser Funktion kann dem Instrument dieselbe Priorität wie dem mit ihm verbundenen Ladegerät NRG+ zugewiesen werden.
 Dem Instrument muss dieselbe Priorität zugewiesen werden wie dem Ladegerät, dessen Daten angezeigt werden sollen.

MODUS SCANNEN NETZWERK

Netzwerksuche

Mit dieser Funktion kann eine Netzwerksuche durchgeführt und die Gruppe und Priorität der Ladegeräte geprüft werden, die mit dem CAN Bus Netzwerk verbunden sind. Sollten mehrere Ladegeräte angeschlossen sein, können die Gruppe und die Priorität aller Ladegeräte im Netzwerk mit den Pfeiltasten ▲ und ▼ (UP und DOWN) angezeigt werden.

▲	N	e	t	z	w	e	r	k	s	u	c	h	e		
	S	u	c	h	e		

■	N	e	t	z	w	e	r	k	s	u	c	h	e		
	B	a	t	t	e	r	y	C.		A	1			▼	



AKUST WARNUNG

Akust warnung
Auf Warnungen
Auf Störungen
Ausgang *

* Werkseinstellung

Zum Aktivieren bzw. Deaktivieren des Akustikmelders bei Warn- oder Fehlermeldungen mit manuellem Reset

Auf warnungen
Deaktivieren
Aktivieren *

* Werkseinstellung

Zum Aktivieren bzw. Deaktivieren des Akustikmelders (langsamer Beep) bei Warnmeldungen. Der Akustikmelder kann stummgeschaltet werden, indem gleichzeitig die Tasten UP/DOWN gedrückt gehalten werden.

Auf störungen
Deaktivieren
Aktivieren *

* Werkseinstellung

Zum Aktivieren bzw. Deaktivieren des Akustikmelders (schneller Beep) bei Fehlermeldungen mit manuellem Reset. Der Akustikmelder kann stummgeschaltet werden, indem gleichzeitig die Tasten UP/DOWN gedrückt gehalten werden.

BELEUCHTUNG

Beleuchtung
10%
30%
50% *
70%
90%
100%

* Werkseinstellung

Zum Einstellen eines Wertes für die Hintergrundbeleuchtung des Displays im Instrument

KONTRAST LCD

Kontrast LCD
1
2
3 *
4
5

* Werkseinstellung

Zum Einstellen des Kontrastes des Displays im Instrument.

TASTETON

Tasteton
Deaktivieren
Aktivieren *

* Werkseinstellung

Zum Aktivieren bzw. Deaktivieren des Tons, der beim Drücken der Tasten UP/DOWN/ENTER ausgegeben wird.



PROBLEMANZEIGE

Wenn ein Problem mit der automatischen Rückstellung auftritt oder eine Warnmeldung oder Statusmeldung vorliegt, wird im Feld die entsprechende Meldung angezeigt.

Beispiel für ein Problem mit automatischer Rückstellung:

XX			XX			XX			↕			
XX	F	a	n	B	l	o	c	k	i	e	r	t

Beispiel für eine Warnmeldung:

XX			XX			XX			↕	
XX	B	a	t	t	M	b	a	s	s	e

Beispiel für eine Statusmeldung:

XX			XX			XX			↕
XX	A	b	s	r	p	t	i	o	n

PROBLEME MIT AUTOMATISCHER RÜCKSTELLUNG

MELDUNG	BESCHREIBUNG
Hole Temper.	Die Umgebungstemperatur am Installationsort des Batterieladegeräts hat den zulässigen Höchstwert für einen ordnungsgemäßen Gerätebetrieb überstiegen. Umgebung des Installationsorts und Positionierung des Batterieladegeräts überprüfen.
FanBlockiert	Einer der Kühlventilatoren ist aufgrund externer Ursachen (Fremdkörper verhindern die Bewegung der Flügelräder) oder einer Störung außer Betriebsstörung. Das Batterieladegerät reduziert den maximalen Nennwert des Ausgangsstroms, Eine Überprüfung durch den Quick®-Kundendienst ist erforderlich.
AC niedrig	Die Spannung des Wechselstromnetzes liegt unter 207 Vac. (mod. SBC 1450 NRG+ HR, SBC 1950 NRG+, SBC 2450 NRG+ HR) oder 108 Vac (mod. SBC 600 NRG+ FR, SBC 700 NRG+ FR, SBC 750 NRG+ FR, SBC 950 NRG+ FR, SBC 1100 NRG+ FR, SBC 1200 NRG+ FR). Das Batterieladegerät reduziert den maximalen Ausgangsstrom und liefert als maximalen Wert noch 70 % des maximalen Nennwertes des Ausgangsstroms. Außerdem wird die Stromaufnahme aus dem Wechselstromnetz vermindert. Die maximale Strom wird vorhanden sein erst wenn die Spannung wieder 207 Vac erreicht hat (mod. SBC 1450 NRG+ HR, SBC 1950 NRG+ HR, SBC 2450 NRG+ HR) oder 108 Vac (mod. SBC 600 NRG+ FR, SBC 700 NRG+ FR, SBC 750 NRG+ FR, SBC 950 NRG+ FR, SBC 1100 NRG+ FR, SBC 1200 NRG+ FR).
AC fehlend	Die Spannung des Wechselstromnetzes liegt unter 161 Vac. (mod. SBC 1450 NRG+ HR, SBC 1950 NRG+ HR, SBC 2450 NRG+ HR) oder 83 Vac (mod. SBC 600 NRG+ FR, SBC 700 NRG+ FR, SBC 750 NRG+ FR, SBC 950 NRG+ FR, SBC 1100 NRG+ FR, SBC 1200 NRG+ FR). Das Batterieladegerät unterbricht die Abgabe von Ausgangsleistung, um sie wieder aufzunehmen, sobald die Netzspannung wieder 161 Vac übersteigt (mod. SBC 1450 NRG+ HR, SBC 1950 NRG+ HR, SBC 2450 NRG+ HR) oder 83 Vac (mod. SBC 600 NRG+ FR, SBC 700 NRG+ FR, SBC 750 NRG+ FR, SBC 950 NRG+ FR, SBC 1100 NRG+ FR, SBC 1200 NRG+ FR).
Kalte Batt.	Die vom optionalen Sensor oder von den optionalen Sensoren, der/die auf den Batterien installiert ist/sind, gemessene Temperatur liegt unter -15 °C. Das Batterieladegerät unterbricht die Abgabe von Ausgangsleistung, um sie wieder aufzunehmen, sobald die Temperatur wieder -15 °C übersteigt.
Hiesse Batt.	Die vom optionalen Sensor oder von den optionalen Sensoren, der/die auf den Batterien installiert ist/sind, gemessene Temperatur liegt über +50 °C. Das Batterieladegerät stoppt die Abgabe von Ausgangsleistung und startet die Energielieferung erst wieder, wenn die Temperatur unter +50 °C sinkt.
SensorFehler	Betriebsstörung eines der beiden internen Temperatursensoren des Batterieladegeräts. Das Batterieladegerät reduziert ggf. den maximalen des Ausgangsstrom. Eine Überprüfung durch den Quick®-Kundendienst ist erforderlich.
CAN fehler	Das System hat Kommunikationsfehler am CAN BUS festgestellt. Sollte diese Meldung häufig erscheinen, ist die korrekte Verkabelung des CAN-Netzes zu überprüfen.



WARNMELDUNGEN

MELDUNG	BESCHREIBUNG
Batt M lo	An der MASTER-Ausgangsklemme gemessen, liegt die Spannung der Batterie oder der Batteriegruppe unter 11 Vdc. (mod. SBC 600 NRG+ FR, SBC 700 NRG+ FR, SBC 1100 NRG+ FR, SBC 1200 NRG+ FR) oder 22 Vdc (mod. SBC 750 NRG+ FR, SBC 950 NRG+ FR, SBC 1450 NRG+ HR, SBC 1950 NRG+ HR, SBC 2450 NRG+ HR). Die Meldung verschwindet, sobald die Spannung wieder größer/gleich 11 Vdc ist (mod. SBC 600 NRG+ FR, SBC 700 NRG+ FR, mod. SBC 1100 NRG+ FR, SBC 1200 NRG+ FR) oder 22 Vdc (mod. SBC 750 NRG+ FR, SBC 950 NRG+ FR, mod. SBC 1450 NRG+ HR, SBC 1950 NRG+ HR, SBC 2450 NRG+ HR).
Batt M hi	An der MASTER-Ausgangsklemme gemessen, liegt die Spannung der Batterie oder der Batteriegruppe über 14,8 Vdc (mod. SBC 600 NRG+ FR, SBC 700 NRG+ FR, SBC 1100 NRG+ FR, SBC 1200 NRG+ FR) oder 29,6 Vdc (mod. SBC 750 NRG+ FR, SBC 950 NRG+ FR, SBC 1450 NRG+ HR, SBC 1950 NRG+ HR, SBC 2450 NRG+ HR). Die Meldung verschwindet, sobald die Spannung wieder kleiner/gleich 14,8 Vdc ist (mod. SBC 600 NRG+ FR, SBC 700 NRG+ FR, SBC 1100 NRG+ FR, SBC 1200 NRG+ FR) oder 29,6 Vdc (mod. SBC 750 NRG+ FR, SBC 950 NRG+ FR, SBC 1450 NRG+ HR, SBC 1950 NRG+ HR, SBC 2450 NRG+ HR).
Batt 1 lo	An der SLAVE1-Ausgangsklemme gemessen, liegt die Spannung der Batterie oder der Batteriegruppe unter 11 Vdc. (mod. SBC 600 NRG+ FR, SBC 700 NRG+ FR, SBC 1100 NRG+ FR, SBC 1200 NRG+ FR) oder 22 Vdc (mod. SBC 750 NRG+ FR, SBC 950 NRG+ FR, SBC 1450 NRG+ HR, SBC 1950 NRG+ HR, SBC 2450 NRG+ HR). Die Meldung verschwindet, sobald die Spannung wieder größer/gleich 11 Vdc ist (mod. SBC 600 NRG+ FR, SBC 700 NRG+ FR, mod. SBC 1100 NRG+ FR, SBC 1200 NRG+ FR) oder 22 Vdc (mod. SBC 750 NRG+ FR, SBC 950 NRG+ FR, mod. SBC 1450 NRG+ HR, SBC 1950 NRG+ HR, SBC 2450 NRG+ HR).
Batt 1 hi	An der SLAVE1-Ausgangsklemme gemessen, liegt die Spannung der Batterie oder der Batteriegruppe über 14,8 Vdc (mod. SBC 600 NRG+ FR, SBC 700 NRG+ FR, SBC 1100 NRG+ FR, SBC 1200 NRG+ FR) oder 29,6 Vdc (mod. SBC 750 NRG+ FR, SBC 950 NRG+ FR, SBC 1450 NRG+ HR, SBC 1950 NRG+ HR, SBC 2450 NRG+ HR). Die Meldung verschwindet, sobald die Spannung wieder kleiner/gleich 14,8 Vdc ist (mod. SBC 600 NRG+ FR, SBC 700 NRG+ FR, SBC 1100 NRG+ FR, SBC 1200 NRG+ FR) oder 29,6 Vdc (mod. SBC 750 NRG+ FR, SBC 950 NRG+ FR, SBC 1450 NRG+ HR, SBC 1950 NRG+ HR, SBC 2450 NRG+ HR).
Batt 2 lo	An der SLAVE2-Ausgangsklemme gemessen, liegt die Spannung der Batterie oder der Batteriegruppe unter 11 Vdc. (mod. SBC 600 NRG+ FR, SBC 700 NRG+ FR, SBC 1100 NRG+ FR, SBC 1200 NRG+ FR) oder 22 Vdc (mod. SBC 750 NRG+ FR, SBC 950 NRG+ FR, SBC 1450 NRG+ HR, SBC 1950 NRG+ HR, SBC 2450 NRG+ HR). Die Meldung verschwindet, sobald die Spannung wieder größer/gleich 11 Vdc ist (mod. SBC 1100 NRG+ FR, SBC 1200 NRG+ FR) oder 22 Vdc (mod. SBC 1450 NRG+ HR, SBC 1950 NRG+ HR, SBC 2450 NRG+ HR).
Batt 2 hi	An der SLAVE2-Ausgangsklemme gemessen, liegt die Spannung der Batterie oder der Batteriegruppe über 14,8 Vdc (mod. SBC 600 NRG+ FR, SBC 700 NRG+ FR, SBC 1100 NRG+ FR, SBC 1200 NRG+ FR) o 29,6 Vdc (mod. SBC 750 NRG+ FR, SBC 950 NRG+ FR, SBC 1450 NRG+ HR, SBC 1950 NRG+ HR, SBC 2450 NRG+ HR). Die Meldung verschwindet, sobald die Spannung wieder kleiner/gleich 14,8 Vdc ist (mod. SBC 600 NRG+ FR, SBC 700 NRG+ FR, SBC 1100 NRG+ FR, SBC 1200 NRG+ FR) oder 29,6 Vdc (mod. SBC 750 NRG+ FR, SBC 950 NRG+ FR, SBC 1450 NRG+ HR, SBC 1950 NRG+ HR, SBC 2450 NRG+ HR).

STATUSMELDUNGEN

MELDUNG	BESCHREIBUNG
Bulk	Das Batterieladegerät befindet sich in der BULK-Phase (siehe Abschnitt "BETRIEB - Ladekennlinien" am Batterieladegeräten NRG+ Handbuch).
Absorption	Das Batterieladegerät befindet sich in der ABSORPTION-Phase (siehe Abschnitt "BETRIEB - Ladekennlinien" am Batterieladegeräten NRG+ Handbuch).
Float	Das Batterieladegerät befindet sich in der FLOAT-Phase (siehe Abschnitt "BETRIEB - Ladekennlinien" am Batterieladegeräten NRG+ Handbuch).
Degradiert	Das Batterieladegerät reduziert den maximalen Wert des Ausgangsstroms aufgrund eines Temperaturproblems, eines nicht funktionierenden Kühlventilators oder niedriger Wechselstromspannung.
Überwachung	Das Batterieladegerät befindet sich im Monitor-Modus (siehe "PROGRAMMIERUNG BATTERIELADEGERÄT - Untermenü - MONITOR-Modus").
Kraftbegrenz	Der manuelle Modus zur Verringerung des maximalen Wertes des Ausgangsstroms ist aktiviert (siehe "PROGRAMMIERUNG BATTERIELADEGERÄT - Untermenü - Maximaler Ausgangsstrom").
Leiserfunkt	Der Modus für den geräuscharmen Betrieb der Kühlventilatoren ist aktiviert (siehe "PROGRAMMIERUNG BATTERIELADEGERÄT - Untermenü - SILENCE-Modus").
Distrib act	Das Batterieladegerät führt den Teilung der Last im Falle von 2 oder 3 parallel geschalteten Batterieladegeräten durch.
ThermKompens	Das Batterieladegerät führt Ladungsausgleich der Batterien entsprechend ihrer Temperatur durch. Diese Funktion ist nur dann aktiviert, wenn der Temperaturfühler KTBRJ (mitgeliefert) an das Ladegerät angeschlossen ist oder wenn die Schnittstelle KTB4 mit entsprechenden Sensoren (nicht mitgeliefert) an das System angeschlossen ist.



PROBLEMANZEIGE

Bei einem Problem mit dem manuellen Reset erscheint folgende Anzeige:

•	•	P	r	o	b	l	e	m	X	X	•	•
Y	Y	Y	Y	Y	Y	Y	Y	Y	Y	Y	Y	Y

Dabei ist "XX" der Code des Problems und das Feld "Y" zeigt die Beschreibung des Problems mit dem manuellen Reset an (sehen Sie in der Tabelle "Probleme mit dem manuellen Reset" des Handbuchs des Batterieladegeräts der Reihe NRG+ nach).

VERWALTUNG VON FUNKTIONSSTÖRUNGEN

Fehler Checksum FLASH-Speicher

Wenn ein Problem mit der Checksum des Flashspeichers auftritt, erscheint folgende Anzeige:

F	l	a	s	h	c	h	e	c	k	s	u	m		
E	r	r	o	r										

Fehlende Verbindung mit dem Ladegerät

Die folgende Meldung erscheint unter folgenden Bedingungen:

- Die im Menü CONFIG RDS vorgenommene Einstellung der Gruppe oder der Priorität entspricht nicht der des angeschlossenen Ladegeräts.
- Probleme an der CAN-Kommunikationsleitung zwischen dem Ladegerät und dem Instrument RDS 1562. Verkabelung und korrekte Montage der Abschlussverbinder überprüfen.

-	-	.	-		-	-	.	-		-	-	.	-
-	-	-		N	o		l	i	n	k			

Ladegerätmodell nicht erkannt

Falls das Instrument das Ladegerät nicht erkennt, erscheint folgende Anzeige:

M	o	d	e	l		n	o	t					
R	e	c	o	g	n	i	z	e	d				



WARTUNG

Für das Ladegerät ist keine besondere Wartung erforderlich. Um einen optimalen Betrieb des Geräts zu gewährleisten, muss man einmal pro Jahr die Stromkabel und Verbindungen nachprüfen.

TECHNISCHE DATEN

MODELL	RDS 1562
EINGANGSEIGENSCHAFTEN	
Versorgungsspannung ⁽¹⁾	von 9 bis 32 Vdc
Max. Aufnahme ⁽²⁾	50 mA
RAUMEIGENSCHAFTEN	
Betriebstemperatur ⁽³⁾	von -15 bis + 70° C
ALLGEMEINES	
Abmessungen (L x H x T)	116,5 x 77,2 x 27,2 mm
Gewicht	105 g
Kommunikations-Schnittstelle	CAN Bus mit Differential-Transceiver
Standard EMV	EN60945 - FCC TITLE 47 PART 15 SUBPART B CLASS B

(1) Das Gerät kann sich mit einer unter 9 Vdc liegenden Speisespannung zurückstellen.

(2) Typischer Wert bei eingeschalteter starker Hintergrundbeleuchtung.

(3) Bei Temperaturen unter 0°C verlangsamen die Kristalle der Flüssigkristallanzeige vom Display ihre Bewegung.



RDS 1562

El panel remoto RDS 1562 es una herramienta que permite monitorizar el estado y configurar algunos parámetros de los cargadores de baterías Quick® de la serie SBC NRG+ Medium y High mediante la interfaz de comunicación CAN bus.

Otras ventajas que puede ofrecer el panel remoto RDS 1562 son:

- Display LCD alfanumérico.
- Interfaz de usuario multilingüe.
- Visualización de las tres tensiones de salida del cargador de batería contemporáneamente.
- Visualización de la corriente repartida por el cargador de baterías.
- Retro iluminación del display que puede configurarse con 6 niveles de intensidad.
- Contraste del display que puede configurarse con 5 niveles de intensidad.
- Buzzer (altavoz interno pc) utilizado para señales acústicas.
- Posibilidad de configuración de los parámetros en el cargador de baterías.
- Alimentación universal 12/24 Vdc (alimentación a través del puerto CAN OUT del cargador de baterías).
- Interfaz CAN bus para el transferimiento de datos.
- Facilidad de instalación.
- Funcionamiento en un amplio intervalo de temperaturas ambiente.
- Protección contra la inversión de polaridad.

INSTALACIÓN

la instalación del instrumento tiene que ser efectuada por personal titulado.

 **PRIMERO DE UTILIZAR EL INSTRUMENTO, LEER CON ATENCIÓN EL PRESENTE MANUAL DEL USUARIO. EN CASO DE DUDAS CONTACTAR EL REVENDEDOR O EL SERVICIO DE CLIENTES QUICK®.**

 En caso de discordancias o eventuales errores entre el texto traducido y el texto original en italiano, remitirse al texto en italiano o en inglés.

 Este dispositivo ha sido diseñado y realizado para ser utilizado en embarcaciones de recreo. No se permite ningún uso diferente sin autorización escrita por parte de la sociedad Quick®.

El panel remoto RDS 1562 Quick® ha sido proyectado para las funciones descritas en este manual del usuario. La sociedad Quick® no se asume ninguna responsabilidad por daños directos o indirectos causados por un uso impropio del aparato, por una equivocada instalación o por posibles errores presentes en este manual.

EL DAÑO DEL INSTRUMENTO POR PARTE DE PERSONAL NO AUTORIZADO HACE DECAER LA GARANTÍA.

LA CONFECCIÓN CONTIENE: RDS 1562 - marco - plantilla - cable de conexión - 2 conector terminaciones - condiciones de garantía - el presente manual de instalación y uso.

INSTALACIÓN DEL INSTRUMENTO

En seguida será descrito un procedimiento de instalación típico.

No es posible describir un procedimiento que se pueda aplicar a todas las situaciones. Adaptar este procedimiento para satisfacer los propios requisitos.

Escoger la posición más apta donde alojar el instrumento siguiendo estos criterios:

- El instrumento tiene que ser posicionado en modo que el usuario lo pueda leer con comodidad.
- Escoger una posición que sea limpia, lisa y plana.
- Tiene que haber acceso suficiente posterior para la instalación y el mantenimiento.
- Tiene que haber espacio suficiente atrás de la posición escogida para colocar la parte posterior del instrumento y las conexiones.
- La parte posterior del instrumento tiene que estar protegida contra el contacto con el agua o humedad.
- Poner particular atención cuando se hacen los agujeros en los paneles o sobre partes de la embarcación. Estos agujeros no tienen que debilitar o causar daños a la estructura de la embarcación.



El instrumento responde a el estandard EMC (compatibilidad electromagnética) pero se exige una correcta instalación para no comprometer las propias prestaciones y las de los instrumentos que están cerca.

Por este motivo el instrumento tiene que estar lejos por lo menos:

- 25 cm del compás.
- 50 cm de cualquier aparato radio-receptor.
- 1 m de cualquier aparato radio-transmisor (excluido SSB).
- 2 m de cualquier aparato radio-transmisor SSB.
- 2 m del recorrido del haz del radar.

INSTALACIÓN SOBRE EL PANEL

Después de haber escogido donde posicionar el instrumento, proceder como se muestra a continuación:

- Posicionar la plantilla (suministrada con el instrumento) sobre la superficie donde será instalado el instrumento.
- Marcar el centro de cada agujero.
- Realice el ojal para colocar la parte posterior del instrumento.
- Quitar la plantilla y eventuales babas presentes en los agujeros.
- Introducir el instrumento en su alojamiento.
- Fijar el instrumento al panel atornillando los tornillos (no suministrados).
- Posicionar el marco en el instrumento.

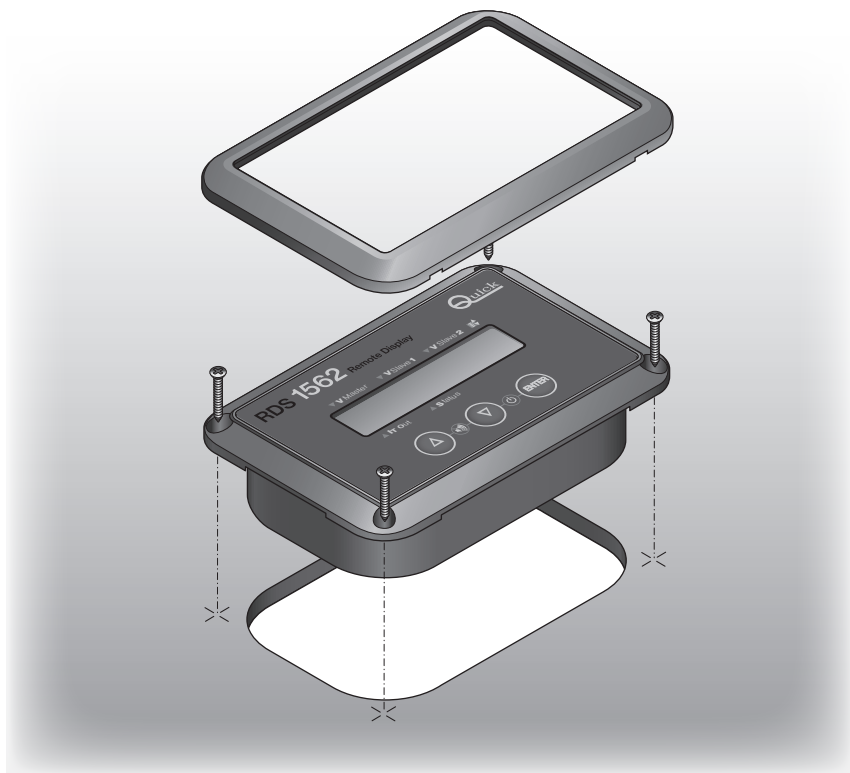



CONEXIÓN ELÉCTRICA

El instrumento responde a el estándar EMC (compatibilidad electromagnética) pero se exige una correcta instalación para no comprometer las propias prestaciones y las de los instrumentos que están cerca.

Por este motivo el instrumento tiene que estar lejos por lo menos:

- 1 m de cables que transportan señales de radio (excluido de radio-transmisor SSB).
- 2 m de cables que transportan señales radio de radio-transmisor SSB.

Seguir las reglas que están en seguida para la realizar la instalación eléctrica relacionada con el instrumento:

- Utilizar como conexión de la interfaz de datos y alimentación del instrumento (señales CANH y CANL) el cable en dotación o un cable de conexión UTP CAT5.
- La longitud máxima del cable no tiene que ser mayor de 100 metros.

En la parte posterior del instrumento se encuentra dos tomas RJ45 para las conexiones con los cargadores de batería y con el terminador:

El instrumento es alimentado por la toma CAN OUT del cargador de baterías. Si el cargador de baterías, con uno o más grupos de baterías conectados, es apagado, el instrumento RDS 1562 continuará mostrando la tensión presente en los terminales de salida del cargador de baterías, si el modo monitor está habilitado, alimentándose por el grupo baterías conectado a la salida MASTER (la corriente requerida por el instrumento RDS 1562 es de 50mA).

ESQUEMA DE CONEXIÓN FIG.1

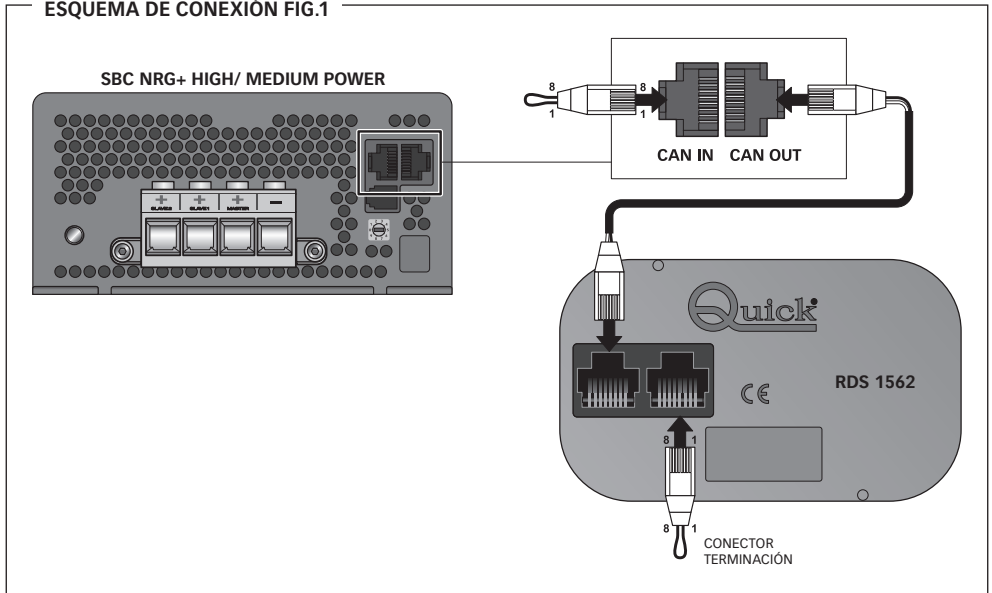

Conectar siempre el terminal RDS 1562 al puerto CAN OUT.



CONEXIÓN DE RED CAN BUS CARGADOR DE BATERÍAS EN PARALELO

Ci-dessous un exemple de branchement du réseau pour les chargeurs reliés en parallèle (mode de répartition de courant):

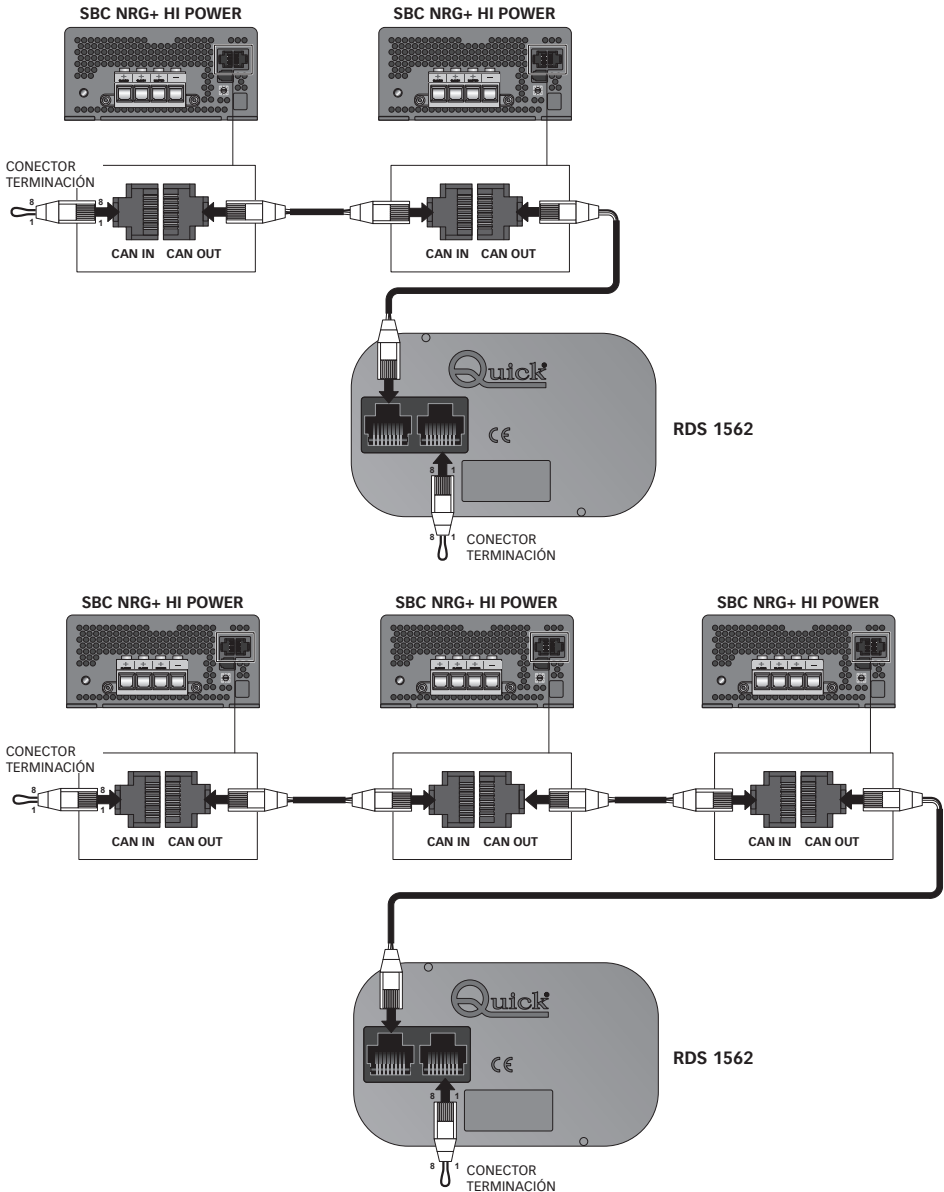



FUNCIONAMIENTO DEL INSTRUMENTO

Después de haber conectado la alimentación al instrumento, el display visualizará por 2 segundos el siguiente tablero:

Q	U	I	C	K	-	R	D	S	1	5	6	2
			V	E	R	X	.	Y	Y			

Donde X.YY es la versión actual del software.

Transcurridos 2 segundos, el instrumento visualizará las informaciones que pertenecen al cargador de baterías.

Ejemplo con SBC 700 NRG+ FR:

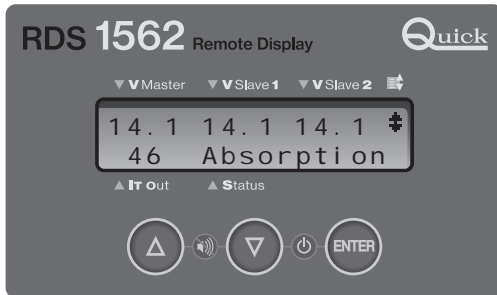

El panel de control está compuesto por un visor LCD alfanumérico y tres teclas ▲ UP - ▼ DOWN - ENTER.

Por medio de estas teclas se puede recorrer el menú del sistema, alterar los parámetros y con-firmar las selecciones.

Manteniendo pulsados a la vez durante un corto período los botones▲ y ▼ (UP y DOWN) se puede acallar la señal acústica (se activa) cuando existen mensajes de advertencia o errores en el reset manual.

☞ Para la descripción de los mensajes consulte el manual de los cargadores de batería de la serie NRG+ MEDIUM o HIGH.

▼ V Master ▼ V Slave 1 ▼ V Slave 2	Indicación relativa a la medida de la tensión en los terminales de salida del cargador de baterías.
	El símbolo que se visualiza en esta área indica que hay varios mensajes de estado del sistema en la cola circular.
▲ IT out	Indica la medición de la corriente total suministrada por el cargador de baterías.
▲ Status	Indicación del estado del sistema (estado de carga, estado general, mensajes de advertencia o problemas con reset automático).

STAND-BY

Pulsando simultáneamente los pulsadores ▼ (DOWN) y "ENTER" durante un corto periodo de tiempo, es posible colocar el instrumento RDS 1562 en stand-by.

El instrumento se encenderá de nuevo de manera automática cuando el cargador de baterías conectado a este vuelva a encenderse o pulsando uno de los tres pulsadores



PROGRAMACIÓN DEL INSTRUMENTO Y DEL CARGADOR DE BATERÍAS

Para acceder al menú principal del sistema, mantenga presionada la tecla "ENTER" durante 3 segundos hasta que la iluminación posterior del visor LCD empiece a parpadear.

Libere la tecla "ENTER".

Utilice las teclas ▲ y ▼ (UP y DOWN) para recorrer las funciones del menú principal.

La función que está seleccionada es la que aparece entre los símbolos ► y ◀.

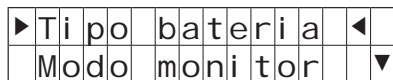

Los símbolos ▲ y ▼ indican el sen-tido de desplazamiento (UP y DOWN) para seleccionar las funciones en el menú principal.

Las funciones del menú principal del sistema son:

FUNCIÓN	DESCRIPCIÓN SINTÉTICA
Tipo Bateria	Permite visualizar el tipo de baterías por cargar.
Grupo CAN	Permite configurar el grupo CAN del cargador de baterías.
Prioridad CAN	Permite configurar la prioridad del cargador de baterías.
Modo Monitor	Permite habilitar o inhabilitar la modalidad monitor.
Umbral float	Permite configurar el umbral de FLOAT.
Corriente Max	Permite configurar la máxima corriente de salida.
Modo silencio	Permite habilitar o inhabilitar la modalidad silenciosa.
Reset	Permite el reset del cargador de batería.
Config RDS	Permite la configuración de los parámetros del panel remoto RDS 1562.
Salir	Salida de los menús.

Esquema da estructura do menú:

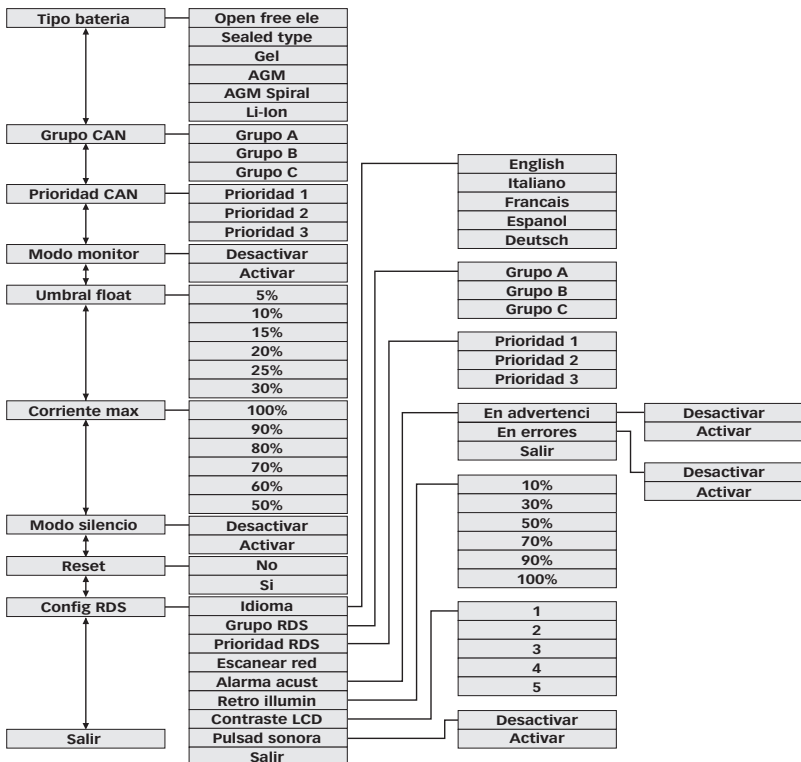



ACCESO A LOS MENÚS SECUNDARIOS

Una vez seleccionada una función en el menú principal mediante la presión de la tecla "ENTER", se accede al menú secundario.

Las opciones seleccionadas están marcadas con el símbolo "✓".

Utilice los pulsadores ▲ y ▼ (UP y DOWN) para desplazarse por las diferentes opciones del menú secundario y sitúese en la opción deseada.

Utilice el pulsador "ENTER" para seleccionar la opción deseada (aparece el símbolo ✓).

Si se presiona "ENTER" en una entrada seleccionada, se sale del menú secundario.

Pantalla de entrada del menú secundario:

1° línea: FUNCIÓN

■	Grupo	CAN							▲
✓	Grupo	A							▼

Los símbolos ▲ y ▼ indican el sentido de desplazamiento (UP y DOWN) para seleccionar las opciones en el menú secundario.

2° línea: OPCIÓN

MENÚS SECUNDARIOS:

SELECCIÓN TIPO BATERÍA

Tipo batería
Open free ele
Sealed type
GEL
AGM
AGM Spiral
Li-Ion
Salir

Esta función permite visualizar el tipo de batería seleccionado en el cargador de baterías.

CONFIGURACIÓN GRUPO Y PRIORIDAD CAN

En seguida se muestra un diagrama que muestra un ejemplo de una posible red:

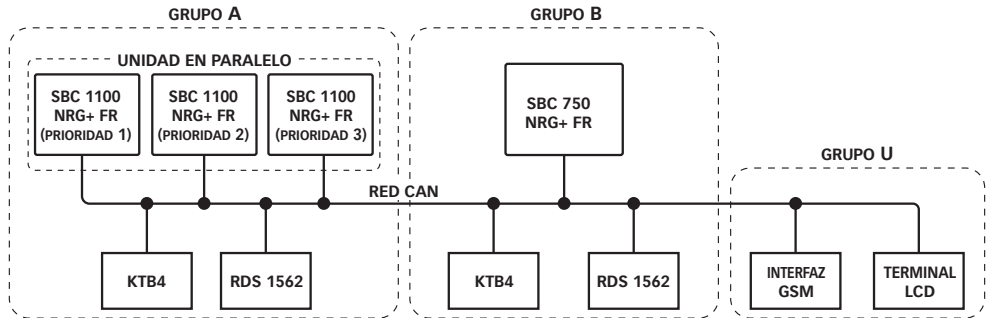

Los dispositivos que pertenecen a un grupo "A", "B" o "C" pueden colocarse solamente entre ellos.

Hace excepción el grupo "U" (universal) que puede colocarse con cualquier dispositivo.

La distinción entre grupos diferentes es indispensable para poder conectar los dispositivos a la misma red CAN aunque pertenecen a instalaciones eléctricas diferentes.

⚠ ATENCIÓN: el cambio de grupo y de prioridad debe realizarse con un solo cargador de baterías encendido dentro del grupo. Si hay varios cargadores de baterías, encender uno a la vez.



CONFIGURACIÓN GRUPO CAN

Grupo CAN
Grupo A *
Grupo B
Grupo C
Salir

* Configuraciones de fábrica

Esta función permite visualizar y modificar el grupo de red al que pertenece el cargador de baterías (conectado al panel RDS 1562).

CONFIGURACIÓN PRIORIDAD CAN

Prioridad CAN
Prioridad 1 *
Prioridad 2
Prioridad 3
Salir

* Configuraciones de fábrica

Esta función le permite visualizar y modificar la prioridad del cargador de baterías (conectado al panel RDS 1562) dentro del grupo de red.

El uso de esta función solo es necesario cuando hay cargadores de baterías en paralelo dentro de un grupo.

Si hay 2 cargadores de baterías conectados en paralelo, configure en una unidad la "**Prioridad 1**" y en otra la "**Prioridad 2**"; si hay 3 cargadores de baterías conectados en paralelo, configure respectivamente la "**Prioridad 1**", la "**Prioridad 2**" y la "**Prioridad 3**". En el grupo siempre debe haber un cargador de baterías con "**Prioridad 1**". En caso de que sólo haya un cargador de baterías en el grupo, configure la "**Prioridad 1**".

MODALIDAD DE MONITOR

Modo monitor
Desactivar *
Activar
Salir

* Configuraciones de fábrica

El modo «Monitor», si está activado, permite que el cargador de baterías transmita y reciba datos en la red CAN bus incluso cuando no hay tensión de alimentación de la red AC, alimentándose del grupo baterías conectado a la salida MASTER. La absorción de corriente del cargador de baterías en modo «Monitor», es inferior a 70 mA (a lo que se añade la absorción del RDS 1562). El cargador de baterías en modo «Monitor» se apaga cuando la tensión del grupo baterías master es inferior a 7 VCC para los modelos de 12 VCC e inferior a 14 VCC para los modelos de 24 VCC.

En el caso de cargadores de baterías conectados en paralelo (modalidad de distribución de corriente) la opción seleccionada debe ser la misma en todos los cargadores de baterías.

UMBRAL DE FLOAT

Umbral de float
5%
10%
15%
20% *
25%
30%
Salir

* Configuraciones de fábrica

Esta función permite configurar el valor, expresado en porcentaje, del umbral de FLOAT (véase el apartado "FUNCIONAMIENTO - Características de carga-Fase FLOAT en el manual del cargador de baterías).

Por ejemplo, para el modelo SBC 1200 NRG (corriente nominal máxima 100A) configurando un 20%, se obtendrá un valor absoluto del umbral de FLOAT de 20A (el 20% de 100A). Cambiando el umbral de FLOAT, es posible optimizar la carga de las baterías en función de su capacidad. Además, esta función puede utilizarse para pasar correctamente a la fase de FLOAT con una absorción constante (causada por un dispositivo conectado al grupo de baterías).

En caso de que los cargadores de baterías estén conectados en paralelo (modo de distribución de corriente), la opción debe ser la misma para todos los cargadores.

MÁXIMA CORRIENTE DE SALIDA

Corriente max
100% *
90%
80%
70%
60%
50%
Salir

* Configuraciones de fábrica

Esta función permite configurar el valor, expresado en porcentaje, de la corriente nominal de salida máxima (véase el apartado "FUNCIONAMIENTO - Características de carga-Fase BULK en el manual del cargador de baterías).

Por ejemplo, para el modelo SBC 1200 NRG+ FR (corriente nominal máxima 100A) configurando un 80%, se obtendrá un valor absoluto de la corriente nominal máxima de 80A (el 80% de 100A). Cambiando la corriente nominal de salida máxima, es posible optimizar la carga de las baterías en función de su capacidad. Además, esta función puede utilizarse para reducir la absorción máxima de la red CA cuando el cargador de baterías esté recibiendo alimentación de un generador, o bien de una toma de amarradero con potencia limitada.

En caso de que los cargadores de baterías estén conectados en paralelo (modo de distribución de corriente), la opción debe ser la misma para todos los cargadores.



MODALIDAD SILENCIOSA

Modo silencio
Desactivar *
Activar
Salir

* Configuraciones de fábrica

Esta función permite limitar el ruido (nivel acústico) generado por el cargador de baterías.

Cuando se activa el "Modo silencioso", la velocidad máxima de los ventiladores se limita a un valor inferior a la velocidad nominal.

Con este modo, el cargador de baterías reduce, si es necesario, la corriente máxima de salida en función de las temperaturas medidas por dos sensores alojados en el interior del cargador.

En caso de que los cargadores de baterías estén conectados en paralelo (modo de distribución de corriente), la opción debe ser la misma para todos los cargadores.

MENÚ RESET

Reset
No
Si

Esta función permite reiniciar el cargador de baterías incluso en caso de errores con reset manual. Si la causa del problema no se ha eliminado, el problema se manifestará nuevamente.

MENÚ DE CONFIGURACIÓN DEL INSTRUMENTO RDS 1562

Los parámetros a escoger y modificar dentro de este menú se refieren solamente el panel remoto RDS 1562. Todas las variaciones aportadas se trasladarán al cargador de batería que corresponde al instrumento.

MODALIDAD IDIOMA

Idioma
English *
Italiano
Français
Espanol
Deutsch
Salir

* Configuraciones de fábrica

Esta función permite seleccionar el idioma del menú en el instrumento.

MODALIDAD GRUPO RDS

Grupo RDS
Grupo A*
Grupo B
Grupo C

* Configuraciones de fábrica

Esta función permite atribuir al instrumento el mismo grupo de red del cargador de batería NRG+ al que está conectado. Consulte el manual del cargador de baterías SBC NRG+.

Asegúrese de asignar al instrumento el mismo grupo que al cargador de batería del cual se desean visualizar los datos.

MODALIDAD PRIORIDAD RDS

Prioridad RDS
Prioridad 1*
Prioridad 2
Prioridad 3

* Configuraciones de fábrica

Esta función permite atribuir al instrumento la misma prioridad que al cargador de batería NRG+ al que está conectado. Consulte el manual del cargador de baterías SBC NRG+.

Asegúrese de asignar al instrumento la misma prioridad que al cargador de batería del cual se desean visualizar los datos.

MODO ESCANEADO DE RED

Escanear Red

Esta función permite escanear la red y comprobar el grupo y la prioridad de los cargadores de baterías conectados a la red CAN bus. Si hubiera más de un cargador de baterías en red, con los pulsadores ▲ y ▼ (UP y DOWN) se puede visualizar el grupo y la prioridad de todos los cargadores conectados en red.

▲	E	s	c	a	n	e	a	r		R	e	d				
	B	u	s	q	u	e	d	a	.	.	.					

■	E	s	c	a	n	e	a	r		R	e	d				
	B	a	t	t	e	r	y		C	.	A	1	▼			



ALARMA ACÚSTICA

Alarma acust
En advertenci
En errores
Salir

Permite habilitar o deshabilitar las señales acústicas si existen mensajes de advertencia o de error con reset manual

En advertenci
Desactivar
Activar *

* Configuraciones de fábrica

Permite habilitar o deshabilitar las señales acústicas (beep lento) si existen mensajes de advertencia. La señal acústica puede silenciarse manteniendo pulsadas las tecla UP/DOWN contemporáneamente.

En errores
Desactivar
Activar *

* Configuraciones de fábrica

Permite habilitar o deshabilitar las señales acústicas (beep rápido) cuando existen errores con reset manual. La señal acústica puede silenciarse manteniendo pulsadas las tecla UP/DOWN contemporáneamente.

RETRO-ILUMINACIÓN

Retro ilumin
10%
30%
50% *
70%
90%
100%

* Configuraciones de fábrica

Permite configurar el valor de la retro-iluminación del display del instrumento.

CONTRASTE LCD

Contraste LCD
1
2
3 *
4
5

* Configuraciones de fábrica

Permite configurar la intensidad de contraste del display del instrumento.

PULSAD SONORA

Pulsad sonora
Desactivar
Activar *

* Configuraciones de fábrica

Permite habilitar o deshabilitar el sonido que se produce al presionar la teclas UP/DOWN/ENTER.



SEÑALIZACIÓN DE PROBLEMAS

Si hay un problema con reset automático, un mensaje de advertencia o de estado, el campo estado visualiza una descripción del mensaje correspondiente.

Ejemplo de problema con reset automático:

XX			XX			XX			↕
XX	F	a	n	b	l	o	q	u	e

Ejemplo de un mensaje de advertencia:

XX			XX			XX			↕
XX	B	a	t	t	M	b	a	j	a

Ejemplo de un mensaje de estado:

XX			XX			XX			↕
XX	A	b	s	r	p	t	i	o	n

PROBLEMAS CON RESET AUTOMATICO

MENSAJE	DESCRIPCIÓN
Temper. alta	La temperatura ambiente donde está instalado el cargador de baterías es más alto que el umbral máximo permitido para un funcionamiento regular. Controle el ambiente de instalación y la ubicación del cargador de baterías.
Fan bloqued	Uno de los dos ventiladores de refrigeración está bloqueado por causas externas (unos cuerpos extraños que bloquean el movimiento de las palas) o por un mal funcionamiento. El cargador de baterías limita el valor máximo de la corriente de salida. El problema exige un control por parte de un centro de asistencia Quick®.
CA baja	La tensión de red CA es inferior a 207 Vac (mod. SBC 1450 NRG HR, SBC 1950 NRG HR, SBC 2450 NRG HR) o 108 Vac (mod. SBC 600 NRG+ FR, SBC 700 NRG+ FR, SBC 750 NRG+ FR, SBC 950 NRG+ FR, SBC 1100 NRG+ FR, SBC 1200 NRG+ FR). El cargador de baterías reducirá la corriente máxima de salida suministrando como máximo el 70% de la corriente nominal máxima de salida, reduciendo la absorción de corriente procedente de la red CA. El suministro de la máxima corriente de salida se restablecerá cuando la tensión de alimentación regresa a un valor superior a 207 Vac (mod. SBC 1450 NRG HR, SBC 1950 NRG HR, SBC 2450 NRG HR) o 108 Vac (mod. SBC 600 NRG+ FR, SBC 700 NRG+ FR, SBC 750 NRG+ FR, SBC 950 NRG+ FR, SBC 1100 NRG+ FR, SBC 1200 NRG+ FR).
CA insufic	La tensión de red CA es inferior a 161 Vac (mod. SBC 1450 NRG HR, SBC 1950 NRG HR, SBC 2450 NRG HR) o 83 Vac (mod. SBC 600 NRG+ FR, SBC 700 NRG+ FR, SBC 750 NRG+ FR, SBC 950 NRG+ FR, SBC 1100 NRG+ FR, SBC 1200 NRG+ FR). El cargador de baterías suspende el suministro de la potencia de salida, que se restablecerá cuando la tensión de red alcance un valor superior a los 161 Vac (mod. SBC 1450 NRG HR, SBC 1950 NRG HR, SBC 2450 NRG HR) o 83 Vac (mod. SBC 600 NRG+ FR, SBC 700 NRG+ FR, SBC 750 NRG+ FR, SBC 950 NRG+ FR, SBC 1100 NRG+ FR, SBC 1200 NRG+ FR).
Batería fría	La temperatura medida por los sensores (opcionales) de las baterías es inferior a -15 °C. El cargador de baterías suspende el suministro de la potencia de salida, que se restablecerá cuando la temperatura supere los -15 °C.
Batería cal	La temperatura detectada por los sensores de las baterías (opcionales) es superior a +50 °C. El cargador de baterías suspende el suministro de la potencia de salida, que se restablecerá cuando la temperatura descienda por debajo de los +50 °C.
Falta sensor	Malfuncionamiento de uno de los dos sensores de temperatura del cargador de baterías. El cargador de baterías limita, si es necesario, el valor máximo de la corriente. El problema exige un control por parte de un centro de asistencia Quick®.
Error CAN	El sistema ha detectado errores de comunicación en la CAN bus. Si este mensaje aparece frecuentemente, controle el cableado de la red CAN.



MENSAJES DE ADVERTENCIA

MENSAJE	DESCRIPCIÓN
Batt M baja	La tensión de la batería o del grupo de baterías, medida en el terminal de salida MASTER, es inferior a 11 V cc (mod. SBC 600 NRG+ FR, SBC 700 NRG+ FR, SBC 1100 NRG+ FR, SBC 1200 NRG+ FR) o 22 Vdc (mod. SBC 750 NRG+ FR, SBC 950 NRG+ FR, SBC 1450 NRG+ HR, SBC 1950 NRG+ HR, SBC 2450 NRG+ HR). La indicación desaparece cuando la tensión alcanza un valor superior/igual a 11 V cc (mod. SBC 600 NRG+ FR, SBC 700 NRG+ FR, SBC 1100 NRG+ FR, SBC 1200 NRG+ FR) o 22 Vdc (mod. SBC 750 NRG+ FR, SBC 950 NRG+ FR, SBC 1450 NRG+ HR, SBC 1950 NRG+ HR, SBC 2450 NRG+ HR).
Batt M alta	La tensión de la batería o del grupo de baterías, medida en el terminal de salida MASTER, es superior a 14,8 V cc. (mod. SBC 600 NRG+ FR, SBC 700 NRG+ FR, SBC 1100 NRG+ FR, SBC 1200 NRG+ FR) o 29,6 Vdc (mod. SBC 750 NRG+ FR, SBC 950 NRG+ FR, SBC 1450 NRG+ HR, SBC 1950 NRG+ HR, SBC 2450 NRG+ HR). La indicación desaparece cuando la tensión alcanza un valor menor/igual a 14,8 V cc (mod. SBC 600 NRG+ FR, SBC 700 NRG+ FR, SBC 1100 NRG+ FR, SBC 1200 NRG+ FR) o 29,6 Vdc (mod. SBC 750 NRG+ FR, SBC 950 NRG+ FR, SBC 1450 NRG+ HR, SBC 1950 NRG+ HR, SBC 2450 NRG+ HR).
Batt 1 baja	La tensión de la batería o del grupo de baterías, medida en el terminal de salida SLAVE1, es inferior a 11 V cc (mod. SBC 600 NRG+ FR, SBC 700 NRG+ FR, SBC 1100 NRG+ FR, SBC 1200 NRG+ FR) o 22 Vdc (mod. SBC 750 NRG+ FR, SBC 950 NRG+ FR, SBC 1450 NRG+ HR, SBC 1950 NRG+ HR, SBC 2450 NRG+ HR). La indicación desaparece cuando la tensión alcanza un valor superior/igual a 11 V cc (mod. SBC 600 NRG+ FR, SBC 700 NRG+ FR, SBC 1100 NRG+ FR, SBC 1200 NRG+ FR) o 22 Vdc (mod. SBC 750 NRG+ FR, SBC 950 NRG+ FR, SBC 1450 NRG+ HR, SBC 1950 NRG+ HR, SBC 2450 NRG+ HR).
Batt 1 alta	La tensión de la batería o del grupo de baterías, medida en el terminal de salida SLAVE1, es superior a 14,8 V cc. (mod. SBC 600 NRG+ FR, SBC 700 NRG+ FR, SBC 1100 NRG+ FR, SBC 1200 NRG+ FR) o 29,6 Vdc (mod. SBC 750 NRG+ FR, SBC 950 NRG+ FR, SBC 1450 NRG+ HR, SBC 1950 NRG+ HR, SBC 2450 NRG+ HR). La indicación desaparece cuando la tensión alcanza un valor menor/igual a 14,8 V cc (mod. SBC 600 NRG+ FR, SBC 700 NRG+ FR, SBC 1100 NRG+ FR, SBC 1200 NRG+ FR) o 29,6 Vdc (mod. SBC 750 NRG+ FR, SBC 950 NRG+ FR, SBC 1450 NRG+ HR, SBC 1950 NRG+ HR, SBC 2450 NRG+ HR).
Batt 2 baja	La tensión de la batería o del grupo de baterías, medida en el terminal de salida SLAVE2, es inferior a 11 V cc (mod. SBC 600 NRG+ FR, SBC 700 NRG+ FR, SBC 1100 NRG+ FR, SBC 1200 NRG+ FR) o 22 Vdc (mod. SBC 750 NRG+ FR, SBC 950 NRG+ FR, SBC 1450 NRG+ HR, SBC 1950 NRG+ HR, SBC 2450 NRG+ HR). La indicación desaparece cuando la tensión alcanza un valor superior/igual a 11 V cc (mod. SBC 600 NRG+ FR, SBC 700 NRG+ FR, SBC 1100 NRG+ FR, SBC 1200 NRG+ FR) o 22 Vdc (mod. SBC 750 NRG+ FR, SBC 950 NRG+ FR, SBC 1450 NRG+ HR, SBC 1950 NRG+ HR, SBC 2450 NRG+ HR).
Batt 2 alta	La tensión de la batería o del grupo de baterías, medida en el terminal de salida SLAVE2, es superior a 14,8 V cc. (mod. SBC 600 NRG+ FR, SBC 700 NRG+ FR, SBC 1100 NRG+ FR, SBC 1200 NRG+ FR) o 29,6 Vdc (mod. SBC 750 NRG+ FR, SBC 950 NRG+ FR, SBC 1450 NRG+ HR, SBC 1950 NRG+ HR, SBC 2450 NRG+ HR). La indicación desaparece cuando la tensión alcanza un valor menor/igual a 14,8 V cc (mod. SBC 600 NRG+ FR, SBC 700 NRG+ FR, SBC 1100 NRG+ FR, SBC 1200 NRG+ FR) o 29,6 Vdc (mod. SBC 750 NRG+ FR, SBC 950 NRG+ FR, SBC 1450 NRG+ HR, SBC 1950 NRG+ HR, SBC 2450 NRG+ HR).

MENSAJES DE ESTADO

MENSAJE	DESCRIPCIÓN
Bulk	El cargador de baterías se encuentra en la fase de BULK (véase el apartado "FUNCIONAMIENTO – Características de carga" en el manual del cargador de baterías NRG+).
Absorption	El cargador de baterías se encuentra en la fase de ABSORPTION (véase el apartado "FUNCIONAMIENTO - Características de carga" en el manual del cargador de baterías NRG+).
Float	El cargador de baterías se encuentra en la fase de FLOAT (véase el apartado "FUNCIONAMIENTO - Características de carga" en el manual del cargador de baterías NRG+).
Deducción	El cargador de baterías limita el valor máximo de la corriente de salida debido a un problema térmico, a un ventilador que no funciona o a una tensión CA baja.
Monitor	El cargador de baterías está en el modo de monitor (véase "modo de monitor").
Pot limitada	Ha sido activado el modo de funcionamiento silencioso para los ventiladores de refrigeración (véase "corriente de salida máxima").
Modo silenc	Ha sido activado el modo de funcionamiento silencioso para los ventiladores de refrigeración (véase "modo silencioso").
Distrib act	El cargador de baterías está distribuyendo la carga con 2 o 3 cargadores de baterías conectados en paralelo.
Compens Carga	El cargador de baterías está realizando la compensación de la carga de las baterías en función de su temperatura. Se activa solo si el sensor de temperatura KTB RJ (incluido) está conectado al cargador de baterías o si la interfaz KTB A y sus sensores (no incluidos) están conectados al sistema.



SEÑALIZACIÓN DE PROBLEMAS

Si se presenta un problema con el reset manual aparecerá la siguiente señalización:

•	•	P	r	o	b	l	e	m	X	X	•	•
Y	Y	Y	Y	Y	Y	Y	Y	Y	Y	Y	Y	Y

Donde "XX" es el código del problema y en el campo "Y" se visualiza la descripción del problema con reset manual (consultar la tabla "problemas con el reset manual" en el manual de los cargadores de baterías serie NRG+).

GESTIÓN DE PROBLEMAS DEL INSTRUMENTO

Error checksum memoria FLASH

Si se detecta un problema en el checksum de la memoria flash aparece la siguiente señalización:

F	l	a	s	h	c	h	e	c	k	s	u	m		
E	r	r	o	r										

Falta de conexión con el cargador de batería

La siguiente señal aparece si:

- La configuración realizada dentro del menú CONFIG RDS del grupo o de la prioridad no se corresponde con la del cargador conectado.
- Problemas en la línea de comunicación CAN entre el cargador de baterías y el instrumento RSD 1562. Controle el cableado y la introducción correcta de los terminadores.

-	-	.	-		-	-	.	-		-	-	.	-
-	-	-		N	o	I	i	n	k				

Modelo de cargador de baterías no reconocido

Si el instrumento no reconocer el modelo de cargador de baterías aparece la siguiente señalización:

M	o	d	e	l	n	o	t						
r	e	c	o	n	i	z	a	d					



MANTENIMIENTO

El mando remoto no requiere un mantenimiento particular. Para asegurar el funcionamiento óptimo del equipo, verificar una vez al año, los cables y las conexiones eléctricas.

ESPECIFICACIONES TÉCNICAS

MODELO	RDS 1562
CARACTERÍSTICAS DE ENTRADA	
Tensión de alimentación (1)	da 8 a 32 Vdc
Absorbimiento máximo (2)	70 mA
CARACTERÍSTICAS AMBIENTALES	
Temperatura operativa (3)	da -15 a + 70° C
GENERALES	
Dimensiones (L x A x P)	116,5 x 77,2 x 27,2 mm
Peso	105 g
Interfaz de comunicación	CAN bus con transceiver diferencial
Standard EMC	EN60945 - FCC TITLE 47 PART 15 SUBPART B CLASS B

(1) El instrumento puede resetearse con una tensión de alimentación inferior a los 9Vdc.

(2) Valor típico con retro-iluminación activa a intensidad alta.

(3) Con temperaturas inferiores a 0°C los cristales del display moderan su movimiento.

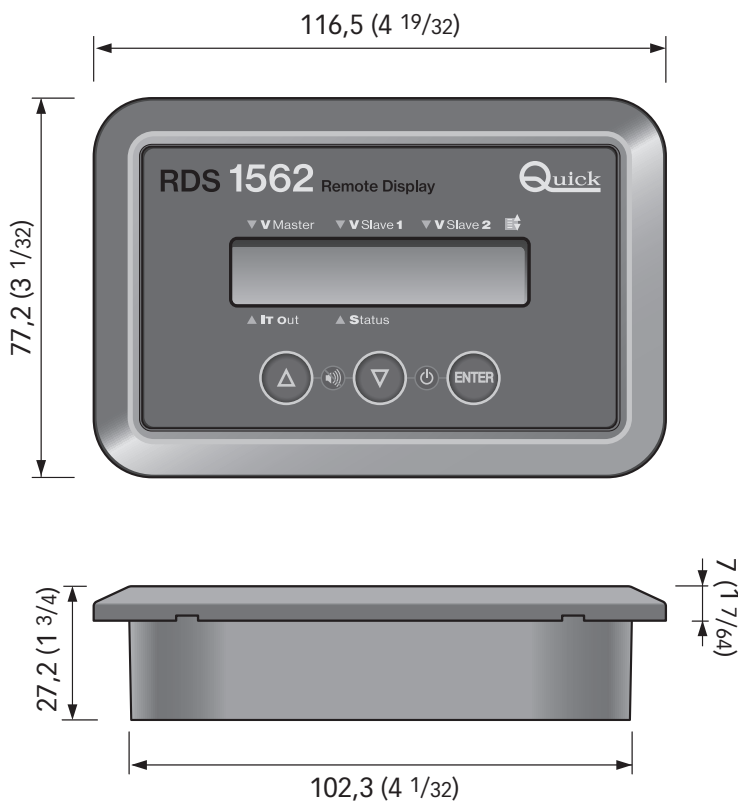

RDS 1562

REMOTE DISPLAY

R001A

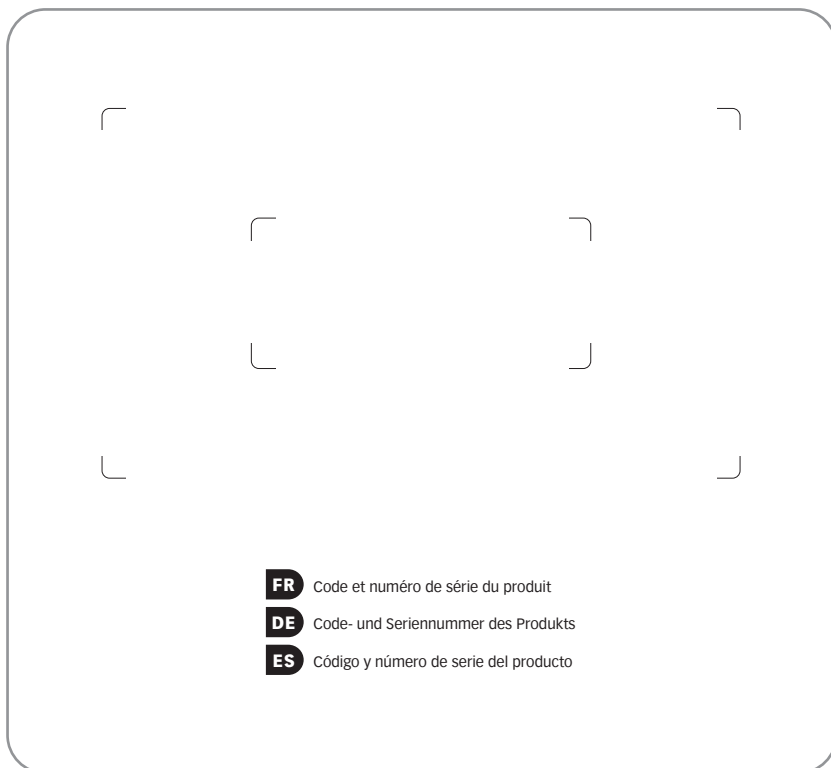

 **QUICK**[®] SPA

Quick[®] S.p.A. - Via Piangipane, 120/A - 48124 Piangipane (RA) - ITALY
Tel. +39.0544.415061 - Fax +39.0544.415047

www.quickitaly.com